

# 单轴机器人

## YCFM17系列

齿轮齿条系列·一般环境型

代码	底座		导轨		滑板		盖板		使用环境
	材质	表面处理	材质	表面处理	材质	表面处理	材质	表面处理	
YCFM17	铝合金	阳极氧化	合金钢	—	铝合金	阳极氧化	铝合金	阳极氧化	湿度85% 温度0°C-40°C

① 本产品不含电机和减速机，电机和减速机需另行选购。

② BC(电机直连)

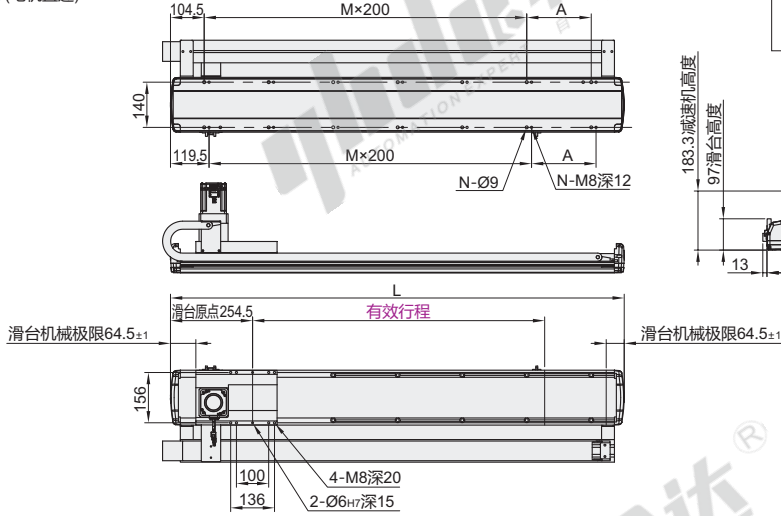

③ 拖链尺寸

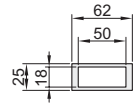

视角标准：第一视角

### ④ 详细参数表

重复定位精度(mm)	±0.04			
驱动功率(W)	750			
行星减速机减速比	3:1	5:1	7:1	10:1
齿轮导程(mm)	40	24	17.1	12
最高速度(mm/s)	2000	1200	855	600
最大负载(kg)	水平使用	31	63	83
	垂直使用	9	18	25
定格推力(N)	240	480	640	961
电机额定转速(RPM)	3000			
原点感应器	外挂	EE-SX672(NPN)/FC-SPX303Z-2M(NPN)		
	内置	EE-SX674(NPN)/FC-SPX307Z-2M(NPN)		

型号	电机	电机品牌	电机规格	原点	端点极限	减速比
代码	有效行程 (最小单位100)	安装方式	(W)	感应器	感应器	
YCFM17	1000~3500	BC(电机直连) BL(直角减速机)	M(三菱) P(松下) Y(安川) T(台达)	750	A(内置型) C(外挂型) E(无)	1(1PCS) 2(2PCS) 3(3:1) 5(5:1) 7(7:1) 10(10:1) 无 5(无)

① 选择其它功率电机，请与我司联系。

① 如需欧姆龙品牌或PNP型光电开关，请与我司沟通。

### ⑤ 容许力矩表

Mxd	908N.m
Myd	1034N.m
Mzd	1032N.m

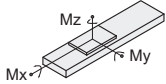

说明：  
1. 实际负载需满足以下条件：  
(a) 满足“详细参数表”中最大负载条件  
(b) 满足“容许力矩表”中力矩条件  
如超出条件使用将大幅降低滑台寿命  
2. 表中数据以额定寿命10000km为基准。  
3. 表中重复定位精度为单方向数值。  
4. 滑台额定加速度0.3G，短行程滑台可能无法达到最高速度。  
5. 滑台如果竖直使用，请选择带刹车电机。

表中力矩值是以滑台行走寿命10000km为基准的动态容许力矩。  
力矩条件：  
 $Mx/Mxd + My/Myd + Mz/Mzd \leq 1$   
(Mx, My, Mz分别为各个方向的实际力矩)

### ⑥ 搭配伺服电机一览表

品牌	电机	有无刹车	电机	电源	伺服电机型号	驱动器型号
记号	容量		电压	(AC)		
三菱	M	无刹车(水平安装)	750W	220V	HG-KN73J-S100	MR-JE-70A
		有刹车(垂直安装)			HG-KN73BJ-S100	MR-JE-70A
松下	P	无刹车(水平安装)	750W	220V	MHMFO82L1U2M	MCDLN35SE
		有刹车(垂直安装)			MHMFO82L1V2M	MCDLN35SE
台达	T	无刹车(水平安装)	750W	220V	ECM-B3M-C20807RS1	ASD-B3-0721-L
		有刹车(垂直安装)			ECM-B3M-C20807SS1	ASD-B3-0721-L

### ⑦ 尺寸表

有效行程	1000	1100	1200	1300	1400	1500	1600	1700	1800	1900	2000	2100	2200
L	1407	1507	1607	1707	1807	1907	2007	2107	2207	2307	2407	2507	2607
A	200	100	200	100	200	100	200	100	200	100	200	100	200
M	5	6	6	7	7	8	8	9	9	10	10	11	11
N	14	16	16	18	18	20	20	22	22	24	24	26	26
重量(kg)※	31	32.7	34.4	36.1	37.8	39.5	41.2	42.9	44.6	46.3	48	49.7	51.4

有效行程	2300	2400	2500	2600	2700	2800	2900	3000	3100	3200	3300	3400	3500
L	2707	2807	2907	3007	3107	3207	3307	3407	3507	3607	3707	3807	3907
A	100	200	100	200	100	200	100	200	100	200	100	200	100
M	12	12	13	13	14	14	15	15	16	16	17	17	18
N	28	28	30	30	32	32	34	34	36	36	38	38	40
重量(kg)※	53.1	54.8	56.5	58.2	59.9	61.6	63.3	65	66.7	68.4	70.1	71.8	73.5

① ※不含电机重量。



代码	有效行程 (最小单位100)	电机 安装方式	电机品牌	电机规格 (W)	原点 感应器	端点极限 感应器	减速比
YCFM17	1000~3500	BC(电机直连) BL(直角减速机)	M(三菱) P(松下) Y(安川) T(台达)	750	A(内置型) C(外挂型) E(无)	1(1PCS) 2(2PCS)	3(3:1) 5(5:1)

YCFM17-1500-BC-Y-750-A-1-5



优惠价	数量	1~4	5~
价格	100%	另行报价	

