

凸轮型中空旋转平台

◀ 大负载

代码	类型	
ZNT01	凸轮型中空旋转平台	大负载

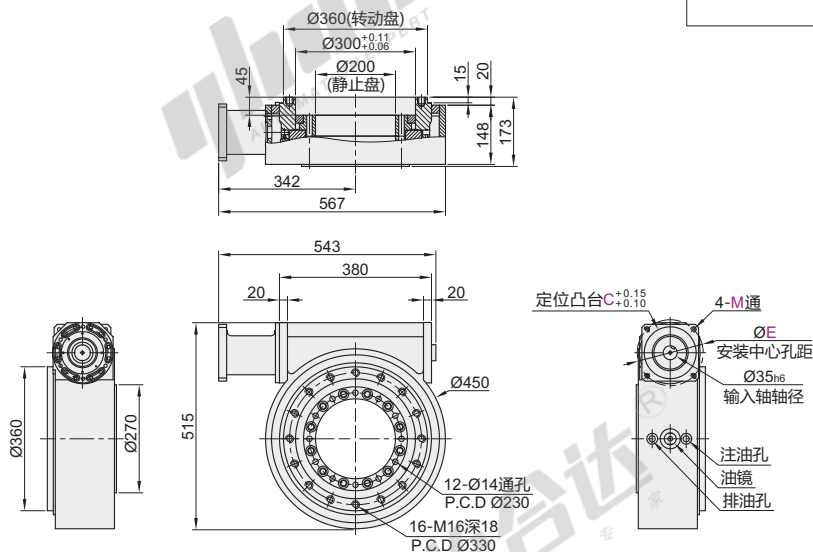

视角标准：第一视角

型号 代码	减速比(!)	安装尺寸		
		定位凸台C	安装中心孔距E	安装孔M
ZNT01	40	130	165	M10



型号	减速比(!)	安装尺寸		
代码		定位凸台C	安装中心孔距E	安装孔M
ZNT01	40	130	165	M10

ZNT01—40—C130—E165—M10

① 可根据减速机定制安装尺寸。

☑ 技术参数

工作盘直径	mm	360
中心孔径	mm	300
最小设定单位	—	0.001°
轴承结构	—	交叉滚子轴承
减速比	i	40
额定输出扭矩	N·m	70
分割精度	sec	20
重复精度	sec	5
适配伺服电机	W	≥3000
容许承重	kg	1700
最高转速	rpm	40
发盘面跳动	mm	0.03
发盘面平行度	mm	0.03
产品重量	kg	132