

# 弹簧压入式/内螺纹型

## 多楔带轮型

# 直流型电动滚筒

代码	类型	材质	表面处理
QCG15	多楔带轮型	弹簧压入式	低碳钢
QCG16			镀锌
QCG17			镀硬铬
QCG18	内螺纹型	低碳钢	镀锌
QCG19			镀硬铬
QCG20			不锈钢

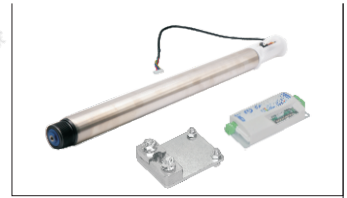

- ① 本产品为直流型电动滚筒，功率为40W。
- ② 额定电源输入：24V，如需48V请备注(允许电压范围20~28V/40~60V)。
- ③ 可支持NPN或PNP接入。
- ④ 速度代码(例15即为15M/min)。

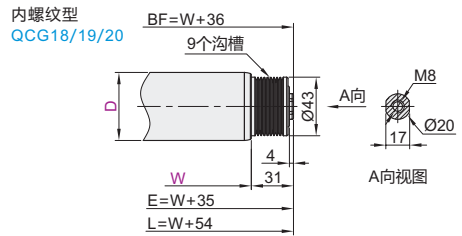
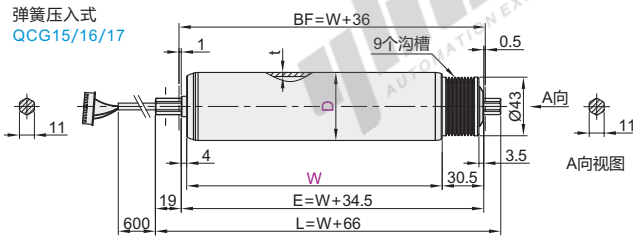

滚轮

F5

### ④ 支架选择

#### 1: 标准型安装支架(电缆端)

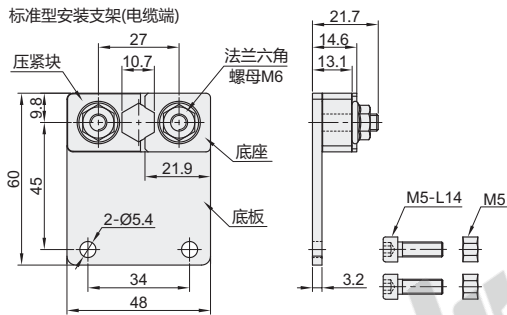

① 拧紧扭矩(M6): 8-10N.m; 拧紧扭矩(M5): 2.3-3.5N.m

#### 2: 紧凑型安装支架(电缆端)

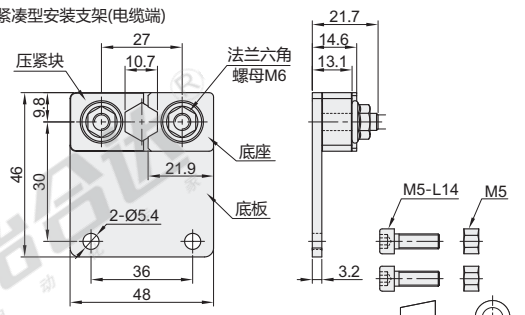

① 拧紧扭矩(M6): 8-10N.m; 拧紧扭矩(M5): 2.3-3.5N.m

视角标准: 第一视角

### ④ 弹簧压入式

代码	速度代码	W 最小单位1	D	电缆端 安装支架	驱动卡	t	BF	E	L
QCG15	15 20 25	335~1000	50	1(标准型) 2(紧凑型)	A	1.5	W+36	W+34.5	W+66
QCG16	35 45 60 75	310~1000							
QCG17	35 45 60 75	310~1000							

① 驱动卡详细尺寸及参数见电动滚筒产品简介P2178~2179。

### ④ 内螺纹型

代码	速度代码	W 最小单位1	D	电缆端 安装支架	驱动卡	t	BF	E	L
QCG18	15 20 25	310~1000	50	1(标准型) 2(紧凑型)	A	1.5	W+36	W+35	W+54
QCG19	35 45 60 75	285~1000							
QCG20	35 45 60 75	285~1000							

① 驱动卡详细尺寸及参数见电动滚筒产品简介P2178~2179。

### ④ 重量参考表(单位: KG)

速度代码	W(滚筒长度)							
	300	400	500	600	700	800	900	1000
15 20 25	2	2.2	2.4	2.5	2.7	2.9	3	3.2
35 45 60 75	1.8	2	2.2	2.4	2.5	2.7	2.9	3

① 以上的重量都是近似值。

### ④ 静态负载能力(单位: KG)

滚筒长度	300	400	500	600	700	800	900	1000
静态负载能力	80	70	60	55	50	45	40	35

① 以上的静态负载能力都是近似值。

### ④ 弹簧压入式

代码	速度代码	W 最小单位1	D	电缆端 安装支架	驱动卡
QCG15	15 20 25	335~1000	50	1(标准型) 2(紧凑型)	A
QCG16	35 45 60 75	310~1000			
QCG17	35 45 60 75	310~1000			

### ④ 可选加工(弹簧压入式)

代码	速度代码	W 最小单位1	D	电缆端 安装支架	驱动卡	可选加工 代码
QCG15	15 20 25	335~1000	50	1(标准型) 2(紧凑型)	A	LN() LG() BB...
QCG16	35 45 60 75	310~1000				
QCG17	35 45 60 75	310~1000				

QCG15-15-W400-D50-1-A-LN1000



可选加工

代码	技术说明
LN()	<b>变更电缆线长度</b>  选型方法 LN1000 有1000、1500 两种长度可选择
LG	<b>变更电缆线接头</b>  选型方法 LG 电缆线长度1000
BB, BX, BC, BN, BD, BK, BQ	<b>增加包胶</b>  选型方法 BB BB 3mm天然橡胶(黑) BX 5mm天然橡胶(黑) BC 3mm PU(黑) BN 5mm PU(黑) BD 3mm丁腈橡胶(黑) BK 5mm丁腈橡胶(黑) BQ 2mm PVC软胶(灰)

① 可选加工(增加包胶)仅适用QCG15/18。



请按图示订货

### ● 优惠价

数量	1-4	5~
价格	100%	另行报价



### ● 交货期

15

未税价(元)