

# 条形LED照明灯

## 防爆

LED照明灯

代码	类型
ZHE06	防爆

### 特点:

ZHE06系列产品采用压铸结构, 防水胶条, 防水硅胶, 钢化玻璃等部件有机结合, 防护等级高达IP65, 另采用台湾原装进口3014灯珠, 该光源体积小、热阻低、导热性能好、低光衰是照明灯具的最佳选择。

### 适用范围:

机床内部照明、各种冷库内部照明、食品厂、制药厂、水产行业、食用菌行业。

产品标配安装方式为灯夹固定安装, 如需销钉安装需特殊说明。

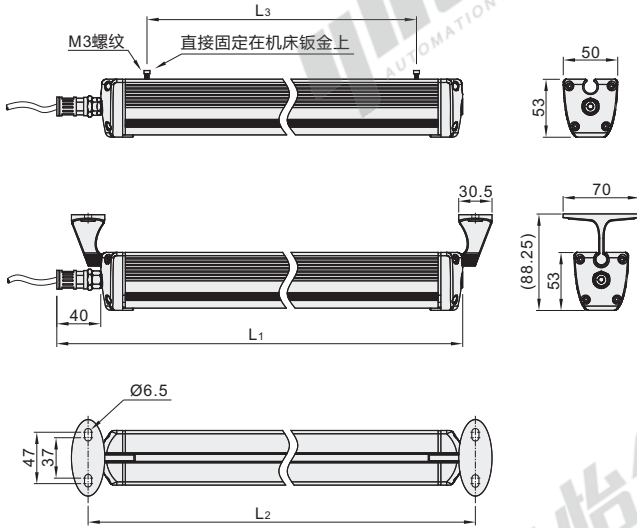

### 灯夹固定:

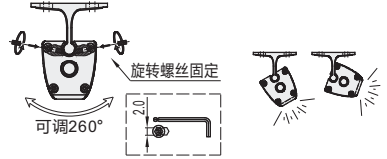

### 销钉固定:

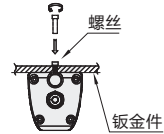

### 220V电线:

L:棕色  
N:蓝色  
GND:黄绿色

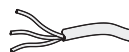

### 24V电线:

AC/DC24V  
红色  
AC/DC24V  
白色



型号	规格	电压	L1 灯具总长	L2 灯夹安装距离	L3 销钉安装距离	功率 (W)	输入电压 范围	输入电流 mA	光通量 Lm	电线长度
ZHE06	300	1	334	320~330	150~210	7	DC24±2V	300	665	0.55m
	400	(AC/DC24V)	474	470~480	200~360	12		470	998	
	400	2	474	470~480	200~360	12	AC100~240	55	998	
	600	(AC220V)	674	670~680	250~560	16		75	1498	

### 性能表

防护等级	IP65
发光效率	90-100Lm/W
驱动电源	隔离型
表面温度	<60°C
灯具寿命	50000H
色温范围	5500-6000K
显色指数	≥80
发光角度	120°
功率因数	≥0.9
环境温度	-20~45°C
储存温度	-40~70°C
环境湿度	10~90%
储存湿度	10~90%



型号		电压
代码	规格	
ZHE06	300	1
	400	2

ZHE06-300-1



### 产品安装方式

#### 1. 灯夹固定:

- 灯夹固定在指定安装处 (图1);
- 灯夹装入灯具槽内 (图2);
- 灯具可根据需要调整角度 (图3);
- 灯具调整好角度后用六角型扳手把侧面螺丝拧紧 (图4)。

#### 2. 销钉安装: (图5)

- 销钉装入灯具背面槽内;
- 按指定的地方开孔, 攻丝;
- 通过固定处拧进销钉内。



图1



图2



可调260°

图3

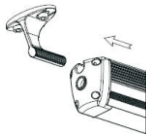
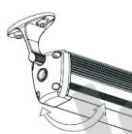
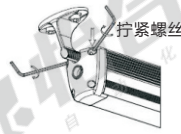

图4

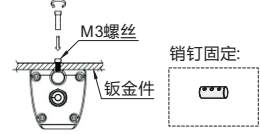

图5