

欧标40槽宽10.2系列型材用配件-紧固部分

◀ 专用螺母

□ 紧定螺母

代码	类型	材质	表面处理
AHU21-4010	紧定螺母	碳钢	镀锌
AHU23-4010			镀铬

① 型材专用后装螺母，可在型材槽内任意点定位。

AHU21-4010-M4
AHU21-4010-M5
AHU21-4010-M6
AHU21-4010-M8
AHU23-4010-M4
AHU23-4010-M5
AHU23-4010-M6
AHU23-4010-M8

含紧定螺钉

代码	重量(g/pcs)
AHU21-4010-M4	10.3
AHU21-4010-M5	10.0
AHU21-4010-M6	9.7
AHU21-4010-M8	8.8
AHU23-4010-M4	10.3
AHU23-4010-M5	10.0
AHU23-4010-M6	9.7
AHU23-4010-M8	8.8

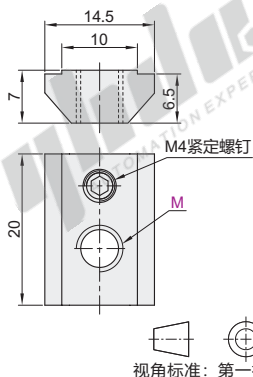

视角标准：第一视角

EX Example 使用示例

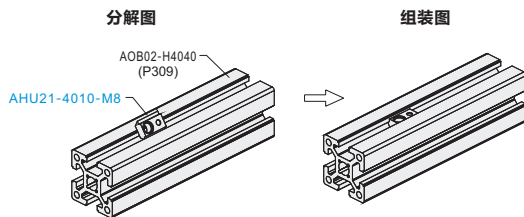

□ 后装弹珠螺母

代码	类型	材质	表面处理
AHJ21-4010	后装弹珠螺母	碳钢	镀锌
AHJ23-4010			镀铬

① 型材专用后装螺母，可在型材槽内任意点定位。

AHJ21-4010-M4
AHJ21-4010-M5
AHJ21-4010-M6
AHJ21-4010-M8
AHJ23-4010-M4
AHJ23-4010-M5
AHJ23-4010-M6
AHJ23-4010-M8

代码	重量(g/pcs)
AHJ21-4010-M4	11.0
AHJ21-4010-M5	10.5
AHJ21-4010-M6	9.9
AHJ21-4010-M8	9.3
AHJ23-4010-M4	11.0
AHJ23-4010-M5	10.5
AHJ23-4010-M6	9.9
AHJ23-4010-M8	9.3

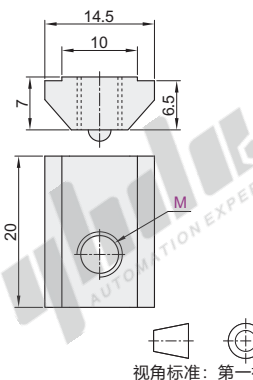

视角标准：第一视角

EX Example 使用示例

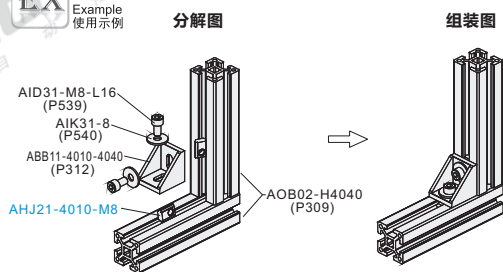

□ 弹片螺母

代码	类型	材质	表面处理
AHV21-4010	弹片螺母	碳钢	镀锌
AHV23-4010			镀铬

① 型材专用后装螺母，可在型材槽内任意点定位。

AHV21-4010-M4
AHV21-4010-M5
AHV21-4010-M6
AHV21-4010-M8
AHV23-4010-M4
AHV23-4010-M5
AHV23-4010-M6
AHV23-4010-M8

代码	重量(g/pcs)
AHV21-4010-M4	12.0
AHV21-4010-M5	11.8
AHV21-4010-M6	11.5
AHV21-4010-M8	10.5
AHV23-4010-M4	12.0
AHV23-4010-M5	11.8
AHV23-4010-M6	11.5
AHV23-4010-M8	10.5

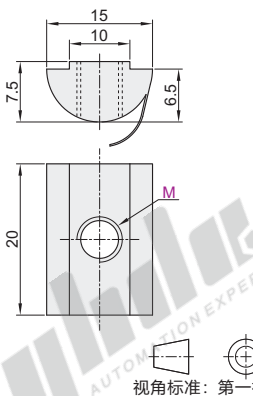

视角标准：第一视角

EX Example 使用示例

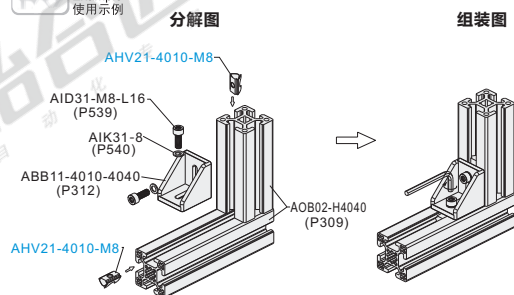

型号
AHV21-4010-M4
AHV21-4010-M5

槽宽10.2系列
欧标40

欧标45系列型材用配件-紧固部分

◀ 专用螺母

T型螺母

代码	类型	材质	表面处理
AHC21-4010	T型螺母	碳钢	镀锌
AHC22-4010			镀锌
AHC23-4010			镀铬

① 型材专用后装螺母，使用方便快捷。

AHC21-4010-M4
AHC21-4010-M5
AHC21-4010-M6
AHC21-4010-M8
AHC23-4010-M4
AHC23-4010-M5
AHC23-4010-M6
AHC23-4010-M8

② AHC22为高品质螺母
AHC22-4010-M4
AHC22-4010-M5
AHC22-4010-M6
AHC22-4010-M8

代码	重量(g/pcs)
AHC21-4010-M4	8
AHC21-4010-M5	7.8
AHC21-4010-M6	6.7
AHC21-4010-M8	5.4
AHC22-4010-M4	8
AHC22-4010-M5	7.8
AHC22-4010-M6	6.7
AHC22-4010-M8	5.4
AHC23-4010-M4	8
AHC23-4010-M5	7.8
AHC23-4010-M6	6.7
AHC23-4010-M8	5.4

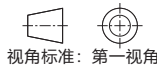
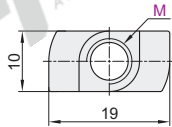
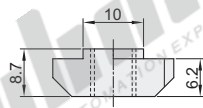

EX Example 使用示例

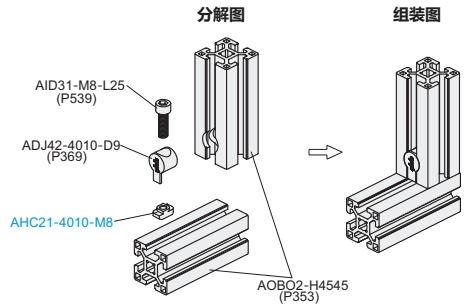

不锈钢T型螺母

代码	类型	材质	表面处理
AHC31-4010	不锈钢T型螺母	SUS304	研磨

① 型材专用后装螺母，使用方便快捷。

AHC31-4010-M6
AHC31-4010-M8

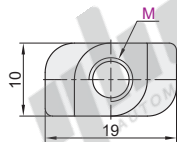
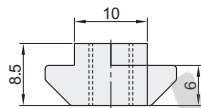

代码	重量(g/pcs)
AHC31-4010-M6	6.8
AHC31-4010-M8	5.5



EX Example 使用示例

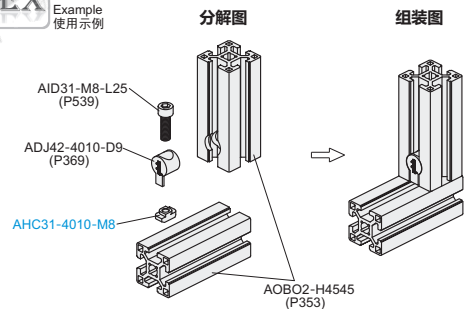

紧定螺母

代码	类型	材质	表面处理	含附件
AHU21-4010	紧定螺母	碳钢	镀锌	紧定螺钉(1pcs)
AHU23-4010			镀铬	

① 型材专用后装螺母，可在型材槽内任意点定位。

AHU21-4010-M4
AHU21-4010-M5
AHU21-4010-M6
AHU21-4010-M8
AHU23-4010-M4
AHU23-4010-M5
AHU23-4010-M6
AHU23-4010-M8

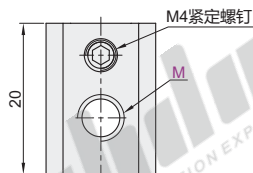
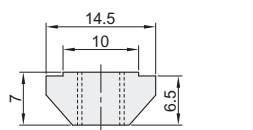

代码	重量(g/pcs)
AHU21-4010-M4	10.3
AHU21-4010-M5	10.0
AHU21-4010-M6	9.7
AHU21-4010-M8	8.8
AHU23-4010-M4	10.3
AHU23-4010-M5	10.0
AHU23-4010-M6	9.7
AHU23-4010-M8	8.8

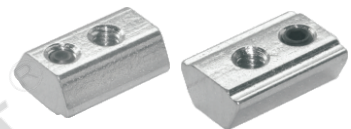

EX Example 使用示例

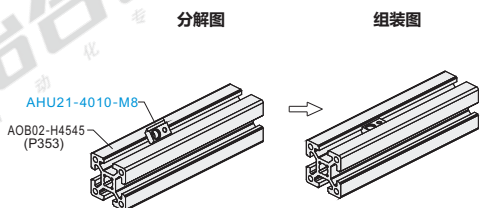

欧标45系列



型号
AHU21-4010-M4
AHU21-4010-M5