

经济型单轴机器人

YABS13系列

丝杆传动系列·一般环境型

代码	底座		导轨		滑板		盖板		使用环境
	材质	表面处理	材质	表面处理	材质	表面处理	材质	表面处理	
YABS13	铝合金	阳极氧化	铁	—	铝合金	阳极氧化	铝合金	阳极氧化	0~40°C 35~85%RH 不得结露

① 本产品不含电机，电机须另行选购。

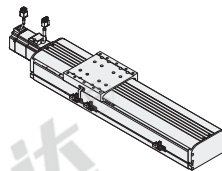
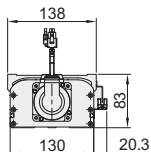
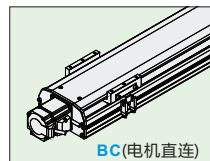
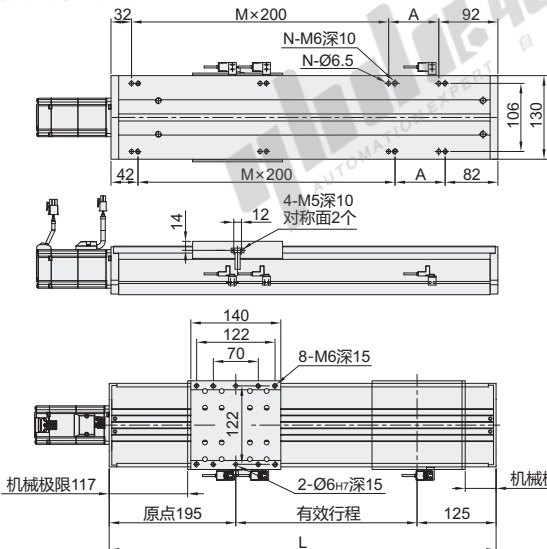

视角标准：第一视角

型号	有效行程 (最小单位50)	电机安装方式	电机品牌	电机规格	刹车	原点开关	极限开关	
YABS13	5 10 16 20	100~1050 非标行程可定制	BC(电机直连)	P(松下) Y(安川) M(三菱) T(台达) H(汇川) L(雷赛)	20(200W伺服) 40(400W伺服) 57(57步进)* * 57规格仅雷赛品牌 ① 如选用57系列步进电机， 推荐选最大静止扭矩大于 0.64N.m的型号 ② 其它规格请咨询本公司	N(无刹车) B(带刹车)	外置型 C(电机侧) D(电机反侧)	外置型 3(1个) 4(2个)

详细参数表

性能	推荐电机规格		200W伺服				400W伺服			
	重复定位精度(mm)	±0.02	±0.02	±0.02	±0.02	±0.02	±0.02	±0.02	±0.02	
丝杆行程(mm)	5	10	16	20	5	10	16	20	20	
最高速度(mm/s)	250	500	800	1000	250	500	800	1000	1000	
最大负载(kg)	水平使用	95	75	44	35	110	88	48	40	
	竖直使用	27	18	7	4	33	22	10	8	
额定推力(N)	680	340	212	170	1360	680	415	340	340	
标准行程(mm)	100~1000 (50mm间隔)									
滚珠丝杆外径(mm)	16									
直线导轨规格	15x12.5 双支 双滑块									
极限开关	外置型	EE-Sx674(NPN)								
	内置型	此款滑台无内置型号								

容许力矩表

Mxd	124N.m
Myd	99N.m
Mzd	99N.m
说明： 1. 实际负载需满足以下条件： (a) 满足“详细参数表”中最大负载条件 (b) 满足“容许力矩表”中力矩条件 如超出条件使用将大幅降低滑台寿命 2. 表中数据以额定寿命10000km为基准。 3. 表中重复定位精度为单方向数值。 4. 丝杠传动型滑台达到一定行程后，最高速度需降低。以免滑台发生共振，不同行程对应的最高速度请参考下表。 5. 滑台额定加速度0.3G，短行程滑台可能无法达到最高速度。 6. 滑台如果竖直使用，请选择带抱闸电机。	
表中力矩值是以滑台行走寿命10000km为基准的动态容许力矩。 力矩条件： $Mx/Mxd + My/Myd + Mz/Mzd \leq 1$ (Mx, My, Mz分别为各个方向的实际力矩)	

① 如需欧姆龙品牌或PNP型光电开关，请与我沟通。

最高速度

丝杆 外径	电机 规格	导程	行程																
			100	150	200	250	300	350	400	450	500	550	600	650	700	750	800	850	900
16	200W	5	250																
		10	500																
	400W	16	800																
		20	1000																

尺寸表

电机 安装方式	尺寸	行程																		
		100	150	200	250	300	350	400	450	500	550	600	650	700	750	800	850	900	950	1000
BC (电机直连)	L	420	470	520	570	620	670	720	770	820	870	920	970	1020	1070	1120	1170	1220	1270	1320
	A	96	146	196	46	96	146	196	46	96	146	196	46	96	146	196	46	96	146	196
	M	1	1	1	2	2	2	2	3	3	3	3	4	4	4	4	5	5	5	5
	N	6	6	6	8	8	8	8	10	10	10	10	12	12	12	12	14	14	14	14
重量(kg)※		8.67	9.30	9.93	10.56	11.19	11.82	12.45	13.08	13.71	14.34	14.97	15.60	16.23	16.86	17.49	18.12	18.75	19.38	20.01

※不含电机重量。



请按图示订货

型号	有效行程 (最小单位50)	电机安装方式	电机品牌	电机规格	刹车	原点开关	极限开关	
YABS13	5 10 16 20	100~1050	BC(电机直连)	P(松下) Y(安川) M(三菱) T(台达) H(汇川) L(雷赛)	20(200W伺服) 40(200W伺服) 57(57步进)	N(无刹车) B(带刹车)	外置型 C(电机侧) D(电机反侧)	3(1个) 4(2个)

YABS13-10-550-BC-M-20-N-C-4



未税价(元)

● 优惠价
数量 1~4 5~
价格 100% 另行报价



交货期
12

① 数量(1~4pcs)