

代码	类型	框架材质	表面处理
AMT15-03A	紧凑型	铝材	本色氧化

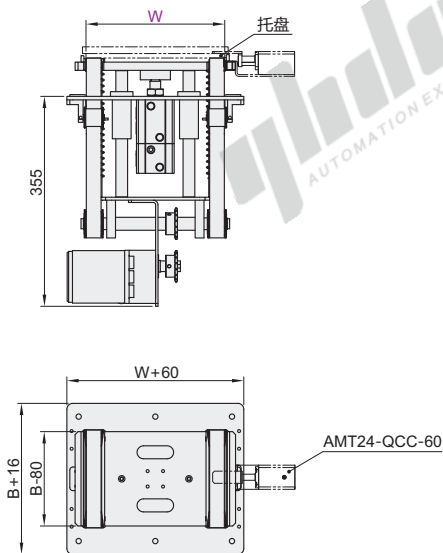

托盘尺寸

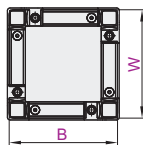

EX Example 使用示例

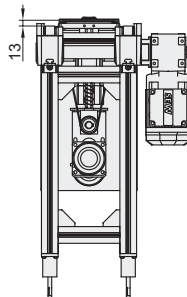

视角标准：第一视角

型号 代码	适用托盘输送机	托盘尺寸		输送速度V(m/min) (最小单位1)	输送形式	输送负载 (kg)	顶升 输送高度
		B(最小单位1)	W(最小单位1)				
AMT15-03A	01(AMT05-01B) 02(AMT05-02A) 03(AMT05-03A) 04(AMT05-04A) 05(AMT05-05A) 06(AMT05-05B)	160~400	160~400	5~18	齿形带	30	13

- ① 该机型整体结构较紧凑，适用于宽度320mm以下；
- ② 配合AMT24-QCC-60进行缓冲阻挡定位；
- ③ 改变托盘输送姿态；
- ④ 该机附带防护罩防护。



请按图示订货

型号 代码	适用托盘输送机	托盘尺寸		输送速度V(m/min) (最小单位1)
		B(最小单位1)	W(最小单位1)	
AMT15-03A	01(AMT05-01B) 02(AMT05-02A) 03(AMT05-03A) 04(AMT05-04A) 05(AMT05-05A) 06(AMT05-05B)	160~400	160~400	5~18

AMT15-03A—01—B180—W320—V10