

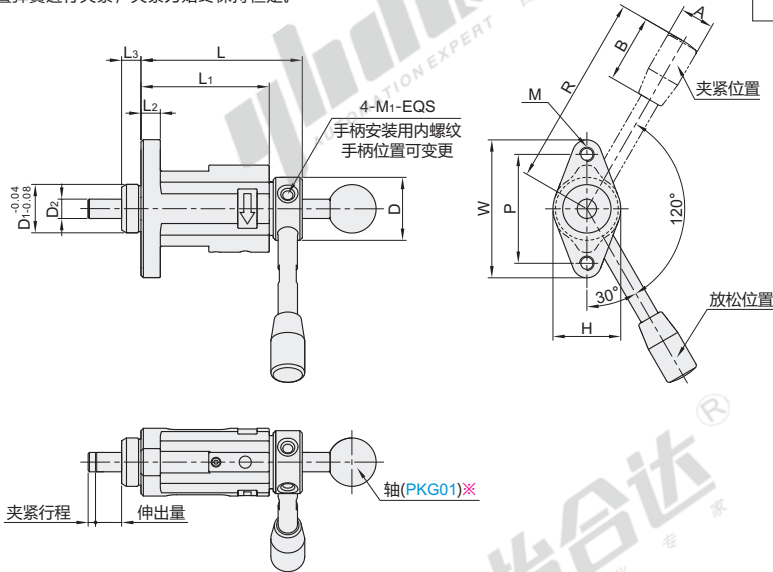

代码	类型	材质		热处理		表面处理		颜色
		本体、手柄	凸轮	握柄	凸轮	本体、手柄	凸轮	握柄
ZFM11	伸缩轴式快捷夹具	S45C	SCM415	酚醛树脂	渗碳淬火 HRC50~55	发黑	发黑	哑光黑色

特点

- 轴伸出量自由、夹紧力恒定，即使进深较大的工件也可夹紧；
- 立式的伸缩轴式快捷夹具，除下推式外，还可组合成各种应用；
- 通过内置弹簧进行夹紧，夹紧力始终保持恒定。



适用轴

规格	适用轴	伸出量
08	PKG01-d8-L100	0~22
	PKG01-d8-L125	0~47
	PKG01-d8-L150	0~72
12	PKG01-d12-L125	0~20
	PKG01-d12-L150	0~45
	PKG01-d12-L200	0~95

注意事项

来自夹紧面的反力(F)大于夹紧力时，轴会产生滑动，夹紧解除。

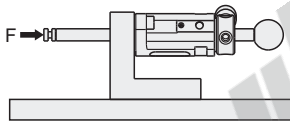

代码	规格	夹紧解除
ZFM11	08	F > 700N
	12	F > 1400N



型号	代码	规格	夹紧行程	D <sub>2</sub>	W	H	L <sub>2</sub>	M	P	L	L <sub>1</sub>	L <sub>3</sub>	D	D <sub>1</sub>	R	B	A	M <sub>1</sub>	手柄容许载荷(N)	夹紧力(N)
ZFM11	08		1.5	8	57	28	8	M6(导孔5.2)	45	68.5	53	8	26	20	80	28	14	M5	80	700
	12		2.3	12	85	40	12	M10(导孔8.5)	65	90.7	72	12	36	30	132	50	21	M6	150	1400



型号	
代码	规格
ZFM11	08
	12



安装方法

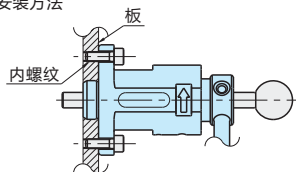

从产品侧安装时  
(请使用比产品内螺纹尺寸小一号的螺栓)

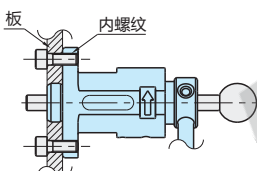

从产品底面侧安装时  
(请使用与产品内螺纹尺寸匹配的螺栓)

操作步骤

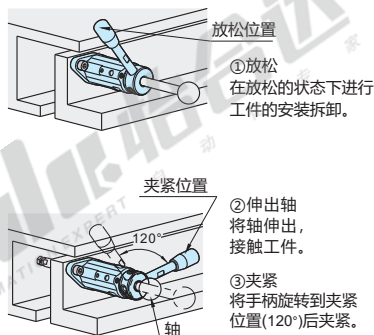

(从顶面夹紧)

