

代码	类型		主体				止推垫片		附件	网纹紧固把手		
			材质		热处理	表面处理	材质 表面层	表面处理		材质	热处理	表面处理
			国标	相当								
ZQA01	滑动型	标准型	45	S45C	调质	镀硬铬	聚四氟 乙烯	镀锡	M3紧定螺钉1个 M10紧定螺钉1个	—		
ZQA11		把手型							M3紧定螺钉1个	S45C	调质	发黑



- 特点:
- 零件结构紧凑, 安装所需空间小, 安装方便, 灵活, 可调高度;
 - 转盘支撑装置高度可调, 调节范围0~12mm.



标准型
ZQA01

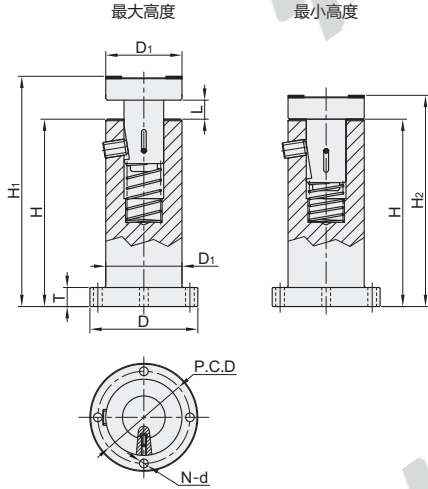

把手型
ZQA11

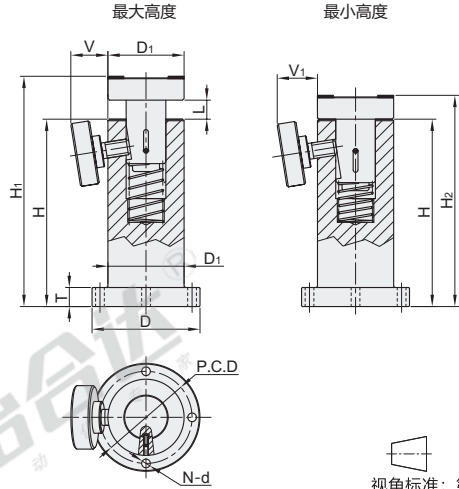

视角标准: 第一视角

型号		H	最大高度 H ₁	最小高度 H ₂	D	D ₁	P.C.D	N	d	T	V	V ₁	可活动 最大行程L	最大负载 (KG)
标准型 ZQA01	80DT	120	147	135	68	48	58	4	5.5	12	23	25	12	200
	110DT	165	192	180										
	140DT	180	207	195										
	180DT	245	272	260										
	80DF	160	187	175										
把手型 ZQA11	110DF	210	237	225										
	140DF	250	277	265										
	180DF	340	367	355										
	70DA	90	117	105										
	90DA	110	137	125										
110DA	130	157	145											
150DA	155	182	170											



型号		H
代码	规格	
ZQA01	140DT	165
ZQA11	140DT	180

ZQA01—110DT



优惠价		
数量	1~9	10~
价格	100%	另行报价

