

代码	类型	材质		表面处理
		主体	脚座	主体
CZA01	美式地刹器 中载型	Q235A	橡胶	镀锌

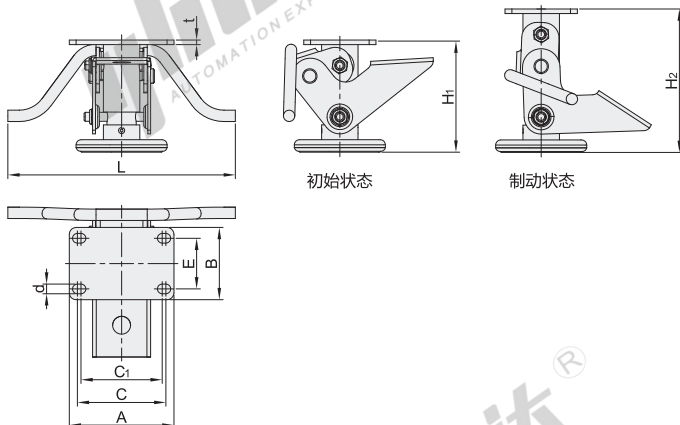

特点:

- 地刹器须与脚轮配套使用;
- 脚轮安装高度应介于地刹器初始高度H1与升起高度H2之间;
- 非制动状态下地刹器需悬空,不得与地面接触。
- ① 制动受压时,地刹器最大压缩量<2mm。
- ① 不适用于斜坡及持续承重顶升场景,其主要功能是临时固定而非长时间承重。



视角标准: 第一视角

型号	规格1	规格2	配合轮子直径	初始高度 H ₁	上升高度 H ₂	A	B	C	C1	E	d	t	L	参考重量 (Kg)
CZA01	6002	3.5	90	98	125	92	63.5	77.8	71.4	44.5	8.5	4	200	1.14
	6253	4	100	114	140									1.24
	6002	5	125	131	158									1.34



请按图示订货

型号		规格1	规格2	配合轮子直径
代码	规格1	规格2	配合轮子直径	
CZA01	6002	3.5	90	
		4	100	

CZA01 — 6002 — 3.5



未税价(元)

优惠价

数量	1~19	20~
价格	100%	另行报价



交货期

11

地刹器的建议安装位置

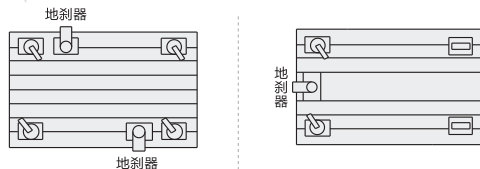

① 用于配备4个活动脚轮运输车的地刹器建议安装位置

① 用于配备2个活动脚轮、2个固定脚轮运输车的地刹器建议安装位置

① 地刹器在设计时仅适用于水平地面,而不适用于倾斜地面。选择合适型号的支撑架很重要。把地刹器安装在运输车上就可以用脚来操纵它,既方便又实用。