

平型扭矩蝶形铰链

◀ 阻尼型·任意角度定位型·圆孔错位型
方型

半导体
行业适用

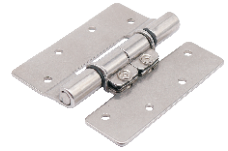

代码	类型		调整角度	材质	表面处理
HFK05	阻尼型	圆孔错位型	任意角度定位型	SUS304	滚筒研磨

- 特点:
- 采用不锈钢材质, 耐腐蚀性优异。
 - 因为没有产生金属的摩擦, 不会产生金属粉末和噪音。
 - 铰链的扭矩几乎不受周围温度的影响。
- 用途:
- 办公设备, 家电制品, 家具, 控制盘等室内设备。

规格: 30/30A/40/50

规格: 90/90A

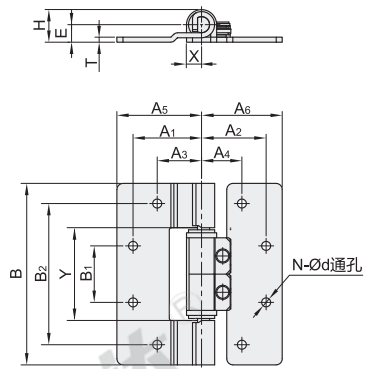
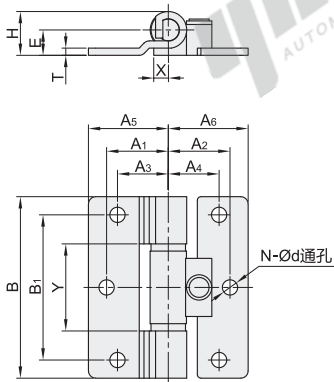

视角标准: 第一视角

型号		B	A1	A2	A3	A4	A5	A6	B1	B2	T	E	H	Ød	N	X	Y	扭矩 (N·m)	参考重量 (kg/pcs)
HFK05	30	30	—	—	8	8	13	13	20	—	1.2	4.3	7.5	3.2	4	2.1	13.6	0.15±33%	0.011
	30A	30	—	—	10	15	15	20	30	—	—	4.2	—	—	—	2.5	14.2	0.29±15%	0.014
	40	40	—	—	16	11	16	16	21	30	—	4.9	8.5	—	5	2	17.2	0.78±15%	0.022
	50	50	17	17	14	14	22	22	40	—	2	7	12	4.2	6	4	23.7	1.47±15%	0.055
	90	90	34	32	22	20	42	40	28	70	2.5	8.7	16	4.5	8	7.5	44	4.90±20%	0.19
	90A	90	34	32	22	20	42	40	28	70	2.5	8.7	16	4.5	8	7.5	44	2.50±20%	0.19



型号	
代码	规格
HFK05	90
	90A

HFK05—90



优惠价	
数量	1~9 10~
价格	100% 另行报价

