

模数1.0/1.5/2.0/2.5/3.0

压力角20° 螺旋角45°

螺旋齿轮

代码			材质	齿面硬度	表面处理	齿轮精度 (JIS B 1702-1)	螺旋尺寸表	
圆孔型	螺钉锁紧型	键槽孔型					内孔直径 P_{H7}	粗牙螺纹M
VNB01	VNB11	VNB21	相当于S45C	—	—	8级	6~12	M4
VNB02	VNB12	VNB22					13~17	M5
VNB03	VNB13	VNB23					18~30	M6
VNB04	VNB14	VNB24	SUS304	—	—	8级	31~45	M8
VNB05	VNB15	—	MC尼龙	—	—	9级	46~65	M10

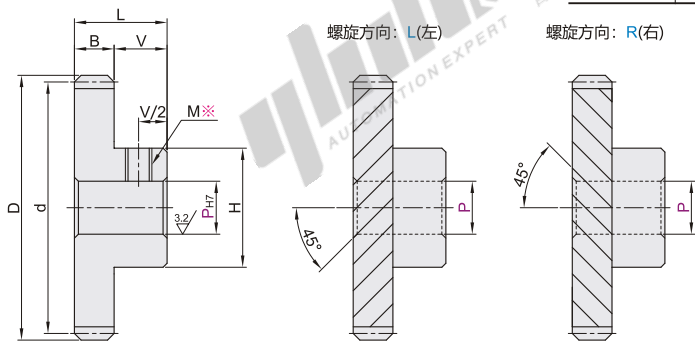

内孔P形状选择		
圆孔型	螺钉锁紧型	键槽孔型

- ① 键槽与齿的位置关系并非固定;
- ② 键槽详细尺寸见产品简介;
- ③ 轴孔规格为圆孔时不带螺孔。



型号		齿数	内孔直径 P_{H7} 最小单位1		螺旋方向	d	D	B	H	L	V
代码	模数		圆孔型 螺钉锁紧型	键槽孔型							
圆孔型	1.0	13	6~7	—	L (左) R (右)	18.38	20.38	10	15	20	10
		15	6~10	8		21.21	23.21		18		
		20	8~16	8~10~13		28.28	30.28		25		
		26	10~20	10~17		36.77	38.77		30		
		30	10~25	10~22		42.43	44.43		35		
圆孔型	1.5	10	8	—	L (左) R (右)	21.21	24.21	15	16	25	10
		13	10~14	10~12		27.58	30.58		23		
		15	10~16	10~13		31.82	34.82		25		
		20	12~20	12~17		42.43	45.43		30		
		26	12~30	12~26		55.15	58.15		40		
螺钉锁紧型	2.0	10	12~13	12	L (左) R (右)	28.28	32.28	20	22	35	15
		13	12~20	12~17		36.77	40.77		30		
		15	12~25	12~22		42.43	46.43		35		
		20	15~33	15~30		56.57	60.57		45		
		26	20~46	20~44		73.54	77.54		60		
键槽孔型	2.5	10	12~17	12~14	L (左) R (右)	84.85	88.85	22	65	38	16
		13	15~25	15~22		35.36	40.36		26		
		15	15~30	15~26		45.96	50.96		35		
		20	20~46	20~44		53.03	58.03		40		
		26	20~56	20~50		70.71	75.71		60		
圆孔型	3.0	10	20~65	20~50	L (左) R (右)	91.92	96.92	25	70	43	18
		13	15~24	15~21		106.07	111.07		80		
		15	20~38	20~34		110.31	116.31		80		
		20	20~46	20~44		127.28	133.28		80		
		26	20~65	20~50		—	—		90		

- ① 在交错轴之间使用时螺旋方向相同 (L和L或者R和R), 在平行轴之间使用时螺旋方向不同 (L和R), 请配合使用。
- ② 当选键槽孔的轴孔直径10、键槽宽4.0mm (高1.8mm) 的规格时, 请将P尺寸指定为10K。



型号	齿数	内孔直径 P_{H7}	螺旋方向
VNB01	13	6~7	L (左)
VNB21	15	6~10	R (右)



型号	90°位置增加紧定螺钉孔	120°位置增加紧定螺钉孔
代码	HC90	HC120

④ 可选加工

型号	齿数	内孔直径 P_{H7}	螺旋方向	可选加工代码
VNB01	13	6~7	L (左)	HC90
VNB21	15	6~10	R (右)	HC120

VNB11-1.0-15-P8-L-HC120

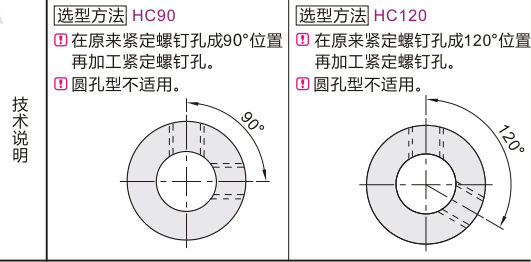

● 优惠价

数量	1~5	6~
价格	100%	另行报价

