

代码	类型	材质			表面处理		
		① ③ ⑤	④	① ③ ④ ⑤	① ③ ④ ⑤	④	① ③ ④ ⑤

LEB02 固定侧 径向轴承型 S45C SUJ2 发黑

① ② ③ ⑥已组装好, 请勿拆卸, 否则影响精度。

④施加预压, 使之能够承受轴向负载。

⑤请在低于Max.3000rpm的转速下使用。

构成零件		
编号	零件名称	数量
①	轴承固定座	1
②	径向轴承	1套
③	轴承盖	1
④	间隔环	2
⑤	支座用螺母(带紧定螺钉)	1
⑥	油封(Ø8以下1个)	2

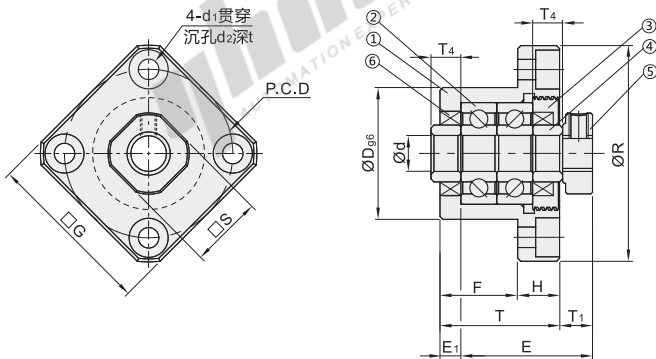

建议轴端加工尺寸

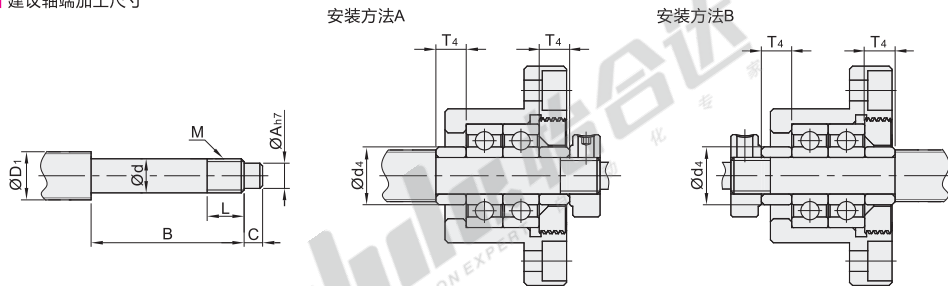

视角标准: 第一视角

代码	规格	型号																油封					建议轴端加工尺寸						
		Ød	T	H	F	E	ØD	ØR	P.C.D	G	T ₁	E ₁	Ød ₁	Ød ₂	t	S	适用轴径	搭配丝杠轴径	轴端部外径	轴端部加工尺寸			公称螺纹		间隔环长度				
		ØD ₁	Ød	ØA	B	C	M	L	T ₄	ØD ₁	Ød	ØA	B	C	M	L	T ₄	ØD ₁	Ød	ØA	B	C	M	L	T ₄				
LEB02	6	6	20	7	13	22	22	35	28	28	5.5	3.5	2.9	5.5	3.5	12	9.4	8	6 ^{-0.007} _{-0.020}	8	28	8	M6×0.75	8	5				
	8S	8	23	9	14	26	28	43	35	35	7	4	3.4	6.5	4	14	10	10/12	8 ^{-0.005} _{-0.012}	4	32	9	M8×1.0	10					
	8	8	23	9	14	26	28	43	35	35	7	4	3.4	6.5	4	14	11.4	10/12	8 ^{-0.005} _{-0.012}	4	32	9	M8×1.0	10					
	10S	10					34	52	42	42						16	12	12/14/15	10 ^{-0.005} _{-0.012}	8			M10×1.0		5.5				
	10	10	26	10	16	29.5					8.5	5	4.5	8	4.5		14.4	14/15/16	12 ^{-0.005} _{-0.014}	10	36	15		11					
	12	12					36	54	44	44						19	15.4	14/15/16	12 ^{-0.005} _{-0.014}	10			M12×1.0						
	15	15	30	13	17	36	40	63	50	52	12	6	5.5	9.5	5.5	22	19.4	18/20	15 ^{-0.005} _{-0.014}	12	47	20	M15×1.0	13	10				
20	20	48	18	30	50	57	85	70	68		10	6.6	11	6.5	30	25.4	25/28/30	20 ^{-0.005} _{-0.014}	17	62	25	M20×1.0	17	11					

请按图示订货

型号		Ød
代码	规格	
LEB02	10	10
	12	12

LEB02—10

未税价(元)

优惠价		
数量	1~4	5~
价格	100%	另行报价

交货期
1