



代码	销售方式	类型	材质		表面处理
			① ③ ⑥	④	① ③ ④ ⑥
LEB61	单件	固定侧	S45C	SUJ2	发黑
SET-LEB61	套装	固定侧(LEB61)+支撑侧(LEB71)	—	—	—
LED61	单件	固定侧	S45C	SUJ2	无电解镀锌
SET-LED61	套装	固定侧(LED61)+支撑侧(LED71)	—	—	—
LEG61	单件	固定侧	S45C	SUJ2	—
SET-LEG61	套装	固定侧(LEG61)+支撑侧(LEG71)	—	—	—
LEH61	单件	固定侧	SUS304	SUS304	—

构成零件

编号	零件名称	数量
①	轴承座本体	1
②	角接触轴承 5级	1对
③	轴承盖	1
④	间隔环	2
⑤	内六角紧固螺丝附铜片	2
⑥	紧固螺帽	1
⑦	油封(Ø8以下1个)	2

套装选型 SET-LEB61 SET-LED61 SET-LEG61 (规格)	SET套装构成零件	
	固定侧(规格) LEB61/LED61 LEG61	支撑侧(规格) LEB71/LED71 LEG71
10	10	10
12	12	12
15	15	15
17	17	17
20	20	20
25	25	25
30	30	30
35	35	35
40	40	40

- ①②③为一体，请勿拆解，否则将影响精度。
- 轴承已经封入适量锂皂基抗极压润滑脂。
- 使用经预压调整后的JIS 5级的角接触球轴承，最适用于高精度、高速旋转用途。

支撑侧(LEB71/LED71/LEG71)尺寸。

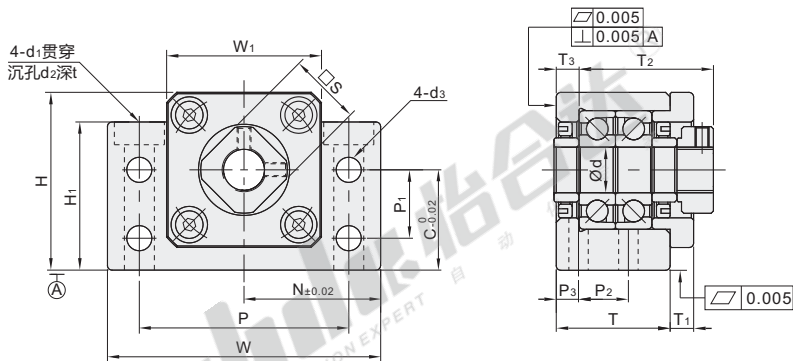

建议轴端加工尺寸

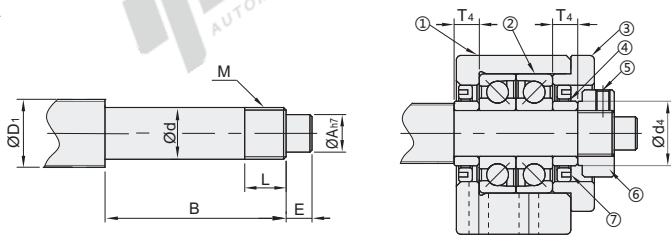

视角标准：第一视角

型号		建议轴端加工尺寸																																
代码	规格	Ød	T	T1	T2	T3	W	H	C	W1	H1	P	P1	P2	P3	Ød1	Ød2	t	N	Ød3	S	油封适用轴径					建议轴端加工尺寸							
																						Ød4	Ød1	Ød	ØA	B	E	M	L	T4	间隔环长度			
单件 LEB61 LED61 LEG61 LEH61	10S*	10																5	16	12	12/14/15	10 ^{-0.005} _{-0.012}	8	36	15	M10×P1.0	16	5.5						
	10※	25	5	29.5	5	60	39	22	34	32.5	46	15	13	6	6.6	11		30	5.5	16	14.4	12/14/15	12 ^{-0.005} _{-0.012}	10		M12×P1.0	14							
	12※	12								43	25	35		18				1.5	19	15.4	14/15/16	12 ^{-0.005} _{-0.014}	10		M12×P1.0	14								
	15※	15	27	6	32	6	70	48	28	40	38	54	18	15				6.5	22	19.4	18/20	15 ^{-0.005} _{-0.014}	12	40	20	M15×P1.0	12	6						
	17	17	35	9	44	7	86	64	39	50	55	68	28	19	8	9	14	8.6	24	24.4	20/25	17 ^{-0.005} _{-0.014}	15	53	23	M17×P1.0	17	7						
套装 SET-LEB61 SET-LED61 SET-LEG61	20※	20	35	8	43	8	88	60	34	52	50	70	22					8.5	30	27.4	25/28	20 ^{-0.005} _{-0.014}	17	53	25	M20×P1.0	15	8						
	25※	25	42	12	54		106	80	48	64	70	85						22	10	11	17.5	11	53	9	35	31.4	32/36	25 ^{-0.005} _{-0.014}	20	65	30	M25×P1.5	18	
	30※	30	45	14	61	9	128	89	51	76	78	102	33					23	11	14	20	13	64		40	37.4	36/40	30 ^{-0.005} _{-0.015}	25	72	38	M30×P1.5	25	9
	35	35	50	14	67	12	140	96	52	88	79	114	35	26	12	14	20	13	70	11	50	44.4	45	35 ^{-0.008} _{-0.018}	30	82	45	M35×P1.5	26	12				
	40	40	61	18	76	15	160	110	60	100	90	130	37	33	14	18	26	17.5	80	14	50	49.4	50	40 ^{-0.008} _{-0.018}	35	94	50	M40×P1.5	30	15				

带*规格无镀锌、镀铬产品。

LEH61仅适用带※规格。

可选加工仅适用LEB61。



单件

代码	规格	Ød
LEB61	<ID>	10
LED61	12	12

套装

代码	规格	Ød
SET-LEB61	<ID>	10
SET-LED61	12	12

可选加工

代码	规格	可选加工代码
LEB61	<ID>	DB,EP,...



优惠价

数量	1~4	5~
价格	100%	另行报价

交货期

数量	7
价格	100%

交货期

数量	1
价格	100%

LEG61/SET-LEG61

其余