

# 带法兰直线轴承

## 单衬型/双衬型 引导式 紧凑型

代码	类型	轴套			滚珠材质	保持架材质	密封圈材质	使用环境温度
		材质	硬度	表面处理				
LMJ53	圆法兰型	GCr15	SUJ2	56HRC~	GCr15	树脂	丁腈橡胶	-15~80°C
LMJ63	方法兰型							
LMJ73	对边法兰型							
LML53	圆法兰型							
LML63	方法兰型							
LML73	对边法兰型							



- 轴套、滚珠材质SUJ2相当于GCr15。
- 保持架材质树脂相当于DURACON M90。

### 产品特点

- 产品高级精度，低摩擦、耐久性好，带引导端直线轴承通过引导端(导向端)的设计，能够提供更方便的直线定位和导向功能；
- 带法兰直线轴承使轴向定位更简单，无需增加轴承座即可快速安装；
- 法兰的存在使得轴承在安装时更加稳固，能够更好地固定在机械结构上；
- 紧凑型直线轴承通常具有较小的外形尺寸，适合安装空间有限的应用场合；
- 带法兰直线轴承能够减少由于安装误差而引起的轴承移位或者不稳定问题，法兰提供了一个固定的参考点，使得轴承的安装更加精确和可控。

① 建议直线轴承与本公司生产的导向轴(标准g6公差)配套使用。

### 单衬型

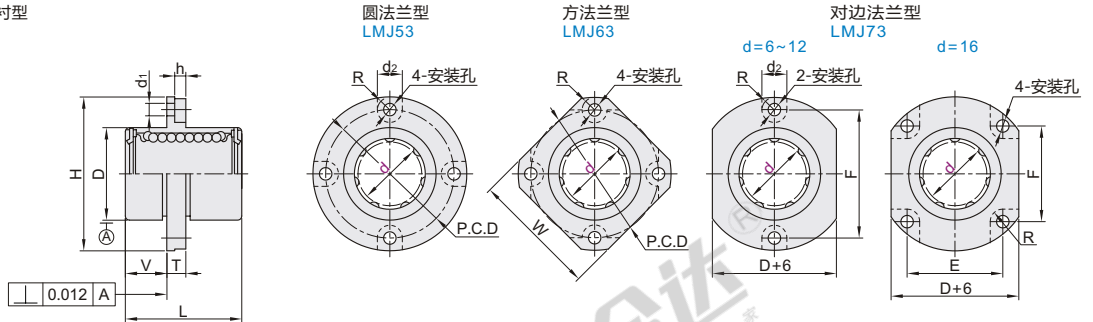

### 双衬型

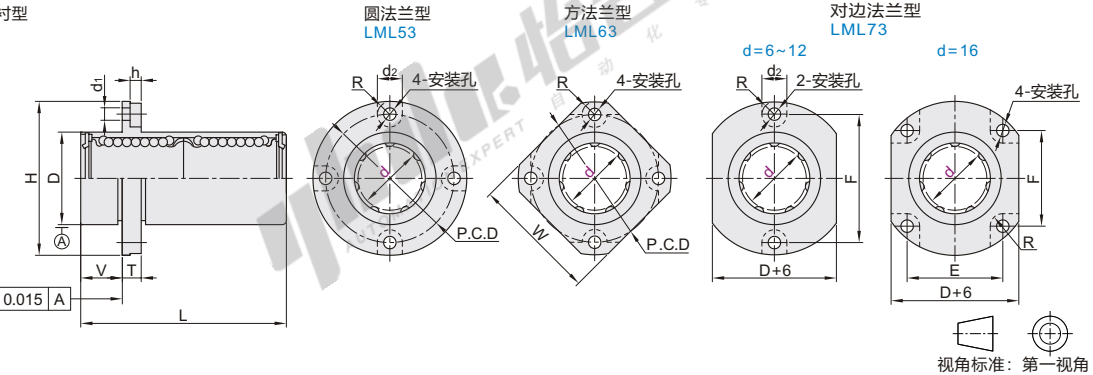

### 单衬型

型号		D	L	V	H	T	d <sub>1</sub>	d <sub>2</sub>	h	R	P.C.D	W	E	F	偏心(max)	基本额定负载(N)		重量(g)			
代码	d															C(动)	Co(静)	圆法兰型	方法兰型	对边法兰型	
LMJ53 LMJ63 LMJ73	6	10	<sup>0</sup> / <sub>-0.015</sub>	19	5	25	5	3.5	6	3.1	19	20	19	19	0.012	133	173	17	15	14	
	8	13	<sup>0</sup> / <sub>-0.018</sub>	24	5	28	5	3.5	6	3.1	22	23	22	22	0.012	228	315	25	20	25	
	10	17	<sup>0</sup> / <sub>-0.018</sub>	29	±0.3	35	6	4.5	7.5	4.1	3.85	27	27	27	0.012	349	472	50	40	45	
	12	19	<sup>0</sup> / <sub>-0.021</sub>	30	±0.3	38	6	4.5	7.5	4.1	3.85	30	29	30	0.012	355	483	65	51	54	
	16	26	<sup>0</sup> / <sub>-0.021</sub>	37	±0.3	44	6	4.5	7.5	4.1	3.85	36	34	24	27	0.012	566	660	95	75	82

① 1N≈0.102kgf

### 双衬型

型号		D	L	V	H	T	d <sub>1</sub>	d <sub>2</sub>	h	R	P.C.D	W	E	F	偏心(max)	基本额定负载(N)		静态允许力矩(N/m)	重量(g)		
代码	d															C(动)	Co(静)		圆法兰型	方法兰型	对边法兰型
LML53 LML63 LML73	6	10	<sup>0</sup> / <sub>-0.015</sub>	35	5	25	5	3.5	6	3.1	19	20	19	19	0.015	216	346	2.45	25	21	20
	8	13	<sup>0</sup> / <sub>-0.018</sub>	45	5	28	5	3.5	6	3.1	22	23	22	22	0.015	370	630	5.75	35	35	36
	10	17	<sup>0</sup> / <sub>-0.018</sub>	55	±0.3	35	6	4.5	7.5	4.1	3.85	27	27	27	0.015	566	945	10.95	80	65	75
	12	19	<sup>0</sup> / <sub>-0.021</sub>	57	±0.3	38	6	4.5	7.5	4.1	3.85	30	29	30	0.015	577	967	11.86	98	85	85
	16	26	<sup>0</sup> / <sub>-0.021</sub>	70	±0.3	44	6	4.5	7.5	4.1	3.85	36	34	24	27	0.015	919	1320	23.45	155	136

① 1N≈0.102kgf



单衬型		
代码	型号	D
LMJ53	6	10
LMJ63	8	13



优惠价		
数量	1~9	10~
价格	100%	另行报价

