

顶升支撑机构

转盘支撑

代码	类型	驱动方式	材质		表面处理
			连接件	功能性、滑动部分配件	
ZCK65	顶升支撑机构	气动	S45C	SKD11	发黑

- 产品简介:**
 该产品主要用于支撑重载压铸转盘或托盘等运动载具的受力支撑, 简约、紧凑、模块化的支撑机构。
- 产品特点:**
 - 底部刚性支撑负载能力强、测试压力可达5T;
 - 顶升行程2mm, 负载移除后, 顶升机构与载具无摩擦接触;
 - 气动控制检测顶升位置、保证加载前已支撑到位。

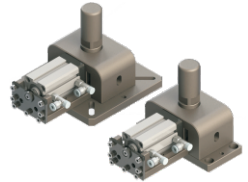

规格: A

规格: B

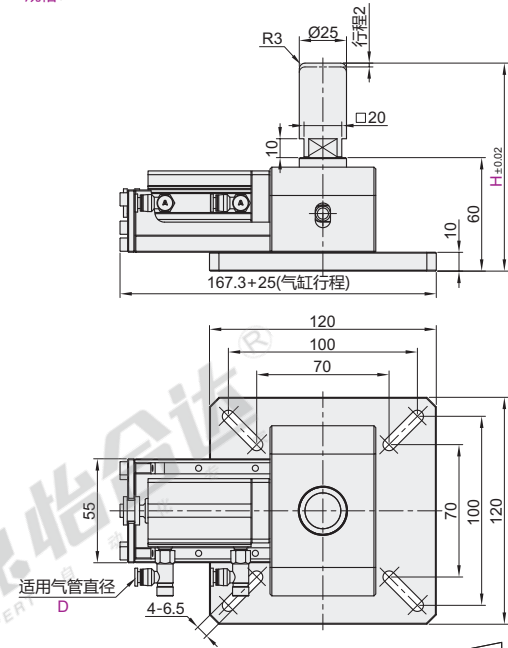
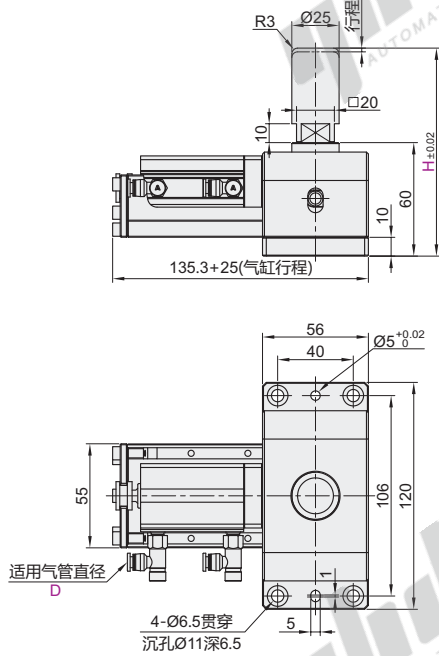

视角标准: 第一视角

型号		H顶升后高度 (最小单位0.1)	适用气管直径 D	气缸及传感器品牌* 选择	顶升行程
代码	规格	80~200	4	S(气缸和传感器都为SMC品牌) 无指定(气缸和传感器都为亚德客品牌)	2
	A		6		
ZCK65	B				

*气缸1PCS和传感器2PCS。



型号		H顶升后高度 (最小单位0.1)	适用气管直径 D	气缸及传感器品牌 选择
代码	规格	80~200	4	S(气缸和传感器都为SMC品牌) 无指定(气缸和传感器都为亚德客品牌)
	A		6	
ZCK65	B			

ZCK65-A-H80-D4-S



优惠价	
数量	1~9 10~
价格	100% 另行报价



交货期
15

