

# 小型夹具积放组件 ▶ 夹具分度系统

积放组件  
夹具分度随动与

代码	类型	材质			表面处理
		主体	传动轴	传动轮	
KSC01	小型夹具积放组件	型材	S45C	PU包胶	阳极氧化/镀锌

❑ 产品简介:

APC积放式输送 (Accumulated pallet conveyor 积放式托盘输送机)。该产品使用调速电机驱动, 皮带传送, 可实现多个工位同时传送、定位, 协调上件位与取件位之间对节拍有要求的场合, 可实现与倍数链输送一样的功能 (顶升功能除外), 无需因托盘回流等原因增加两侧的提升机, 有效提高了空间利用率, 常用自动化设备内部的轻载、小型产品传送。

❑ 产品特点:

- 专用型材, 结构轻量化;
- 结构紧凑, 低噪音;
- 可设计多个工位同时传送;
- 可根据客户提供的产品尺寸, 设备布局等进行非标设计, 制造。

❑ 应用场合:

广泛应用于新能源、汽车、医疗、3C等行业的装配、检测自动化生产线。

❑ 型材截面图

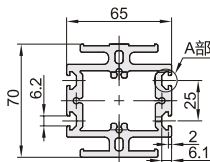

❑ 滑块尺寸图

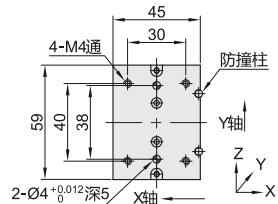

- ❶ A部可使用AHC21-206-M4、AHC21-206-M5规格的T型螺母。
- ❷ 默认放置AHC21-206-M5。

电机安装方式: R

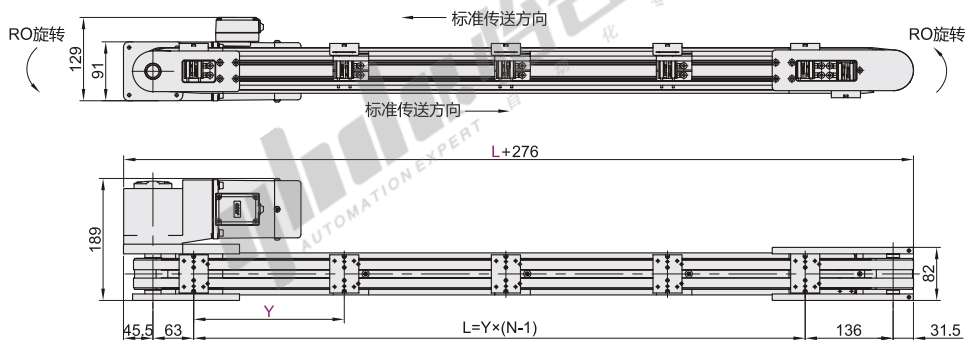

电机安装方式: L

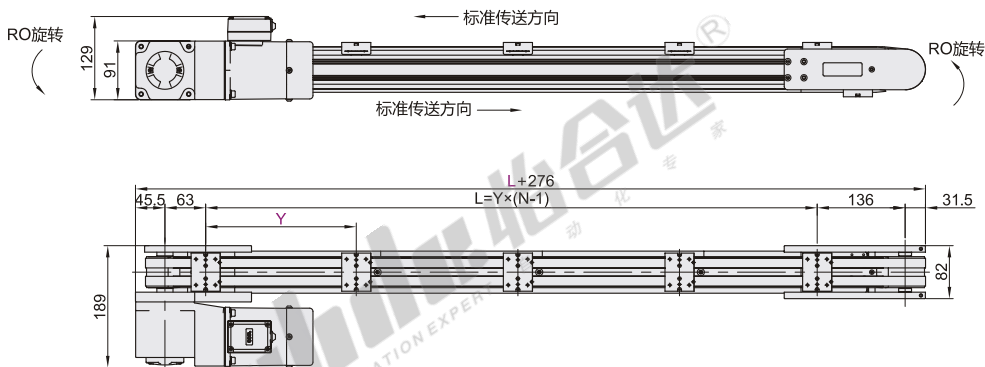

视角标准: 第一视角

# 夹具分度系统 ◀ 小型夹具积放组件

型号		工位数	滑块数量	输出功率 (W)	电机安装方式	电机参数					L (总中心长度)	精度与负载		
代码	工位间距Y (最小单位5)					输出信号	电压(V)	控制方式	减速比	品牌		XYZ轴定位精度(mm)	L值区域所有滑块总负载	RO值单个滑块旋转负载
KSC01	100~500	2~10	2~20	60	L(左) R(右)	N(NPN) P(PNP)	TA220 (单相)	速度控制	15	精研	Y×(N-1)	±0.5	3KG	300g

① 滑块数量大于工位数。

② 技术选型说明:

- 线体仅适用尺寸55×55×55mm以内的工装治具大小且轻负载使用;
- 由于线体是靠皮带摩擦传动, 仅适用于产品运输、抓取、工装装配使用、不能用于冲压使用;
- 本产品仅支持一个方向传送, 且只能按图纸标示的方向来进行传送治具。

积放组件  
夹具分度系统  
随行与



型号		工位数	滑块数量	输出功率 (W)	电机安装方式	电机参数	
代码	工位间距Y (最小单位5)					输出信号	电压(V)
KSC01	100~500	2~10	2~20	60	L(左) R(右)	N(NPN) P(PNP)	TA220 (单相)

KSC01-Y110-2-6-60-L-N



优惠价	数量	
	1~5	6~
未税价(元)	100%	另行报价

