

代码	底座		导轨		滑板		盖板		使用环境
	材质	表面处理	材质	表面处理	材质	表面处理	材质	表面处理	
YBSC14	铝合金	阳极氧化	铁	—	铝合金	阳极氧化	铝合金	阳极氧化	0~40°C 35~85%RH 不得结露

① 本产品不含电机，电机须另行选购。

电机安装方式: BC(电机直连)

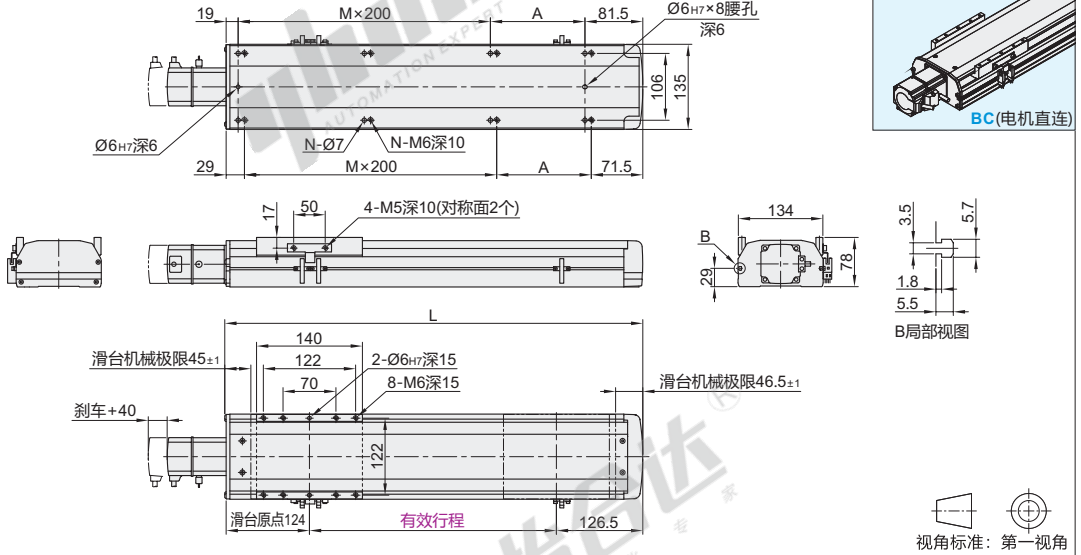

电机安装方式	尺寸	行程																				
		100	150	200	250	300	350	400	450	500	550	600	650	700	750	800	850	900	950	1000	1050	
BC (电机直连)	L	350.5	400.5	450.5	500.5	550.5	600.5	650.5	700.5	750.5	800.5	850.5	900.5	950.5	1000.5	1050.5	1100.5	1150.5	1200.5	1250.5	1300.5	
	A	50	100	150	200	50	100	150	200	50	100	150	200	50	100	150	200	50	100	150	200	
	M	1	1	1	1	2	2	2	2	3	3	3	3	4	4	4	4	5	5	5	5	5
	N	6	6	6	6	8	8	8	8	10	10	10	10	12	12	12	12	14	14	14	14	14
	重量(kg)※	9.3	9.85	10.4	10.95	11.5	12.05	12.6	13.15	13.7	14.25	14.8	15.35	15.9	16.45	17	17.55	18.1	18.65	19.2	19.75	

※不含电机重量。

电机安装方式: M(电机内置)

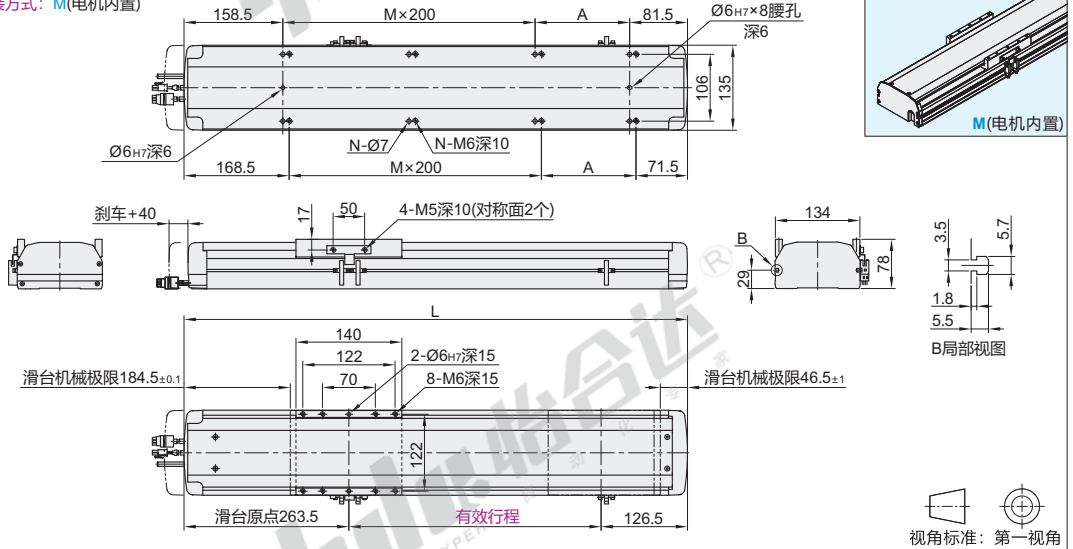

电机安装方式	尺寸	行程																				
		100	150	200	250	300	350	400	450	500	550	600	650	700	750	800	850	900	950	1000	1050	
M (电机内置)	L	490	540	590	640	690	740	790	840	890	940	990	1040	1090	1140	1190	1240	1290	1340	1390	1440	
	A	50	100	150	200	50	100	150	200	50	100	150	200	50	100	150	200	50	100	150	200	
	M	1	1	1	1	2	2	2	2	3	3	3	3	4	4	4	4	5	5	5	5	5
	N	6	6	6	6	8	8	8	8	10	10	10	10	12	12	12	12	14	14	14	14	14
	重量(kg)※	10.06	10.62	11.18	11.74	12.3	12.86	13.42	13.98	14.54	15.1	15.66	16.22	16.78	17.34	17.9	18.46	19.02	19.58	20.14	20.7	

※不含电机重量。

电机安装方式: BM(电机下折)

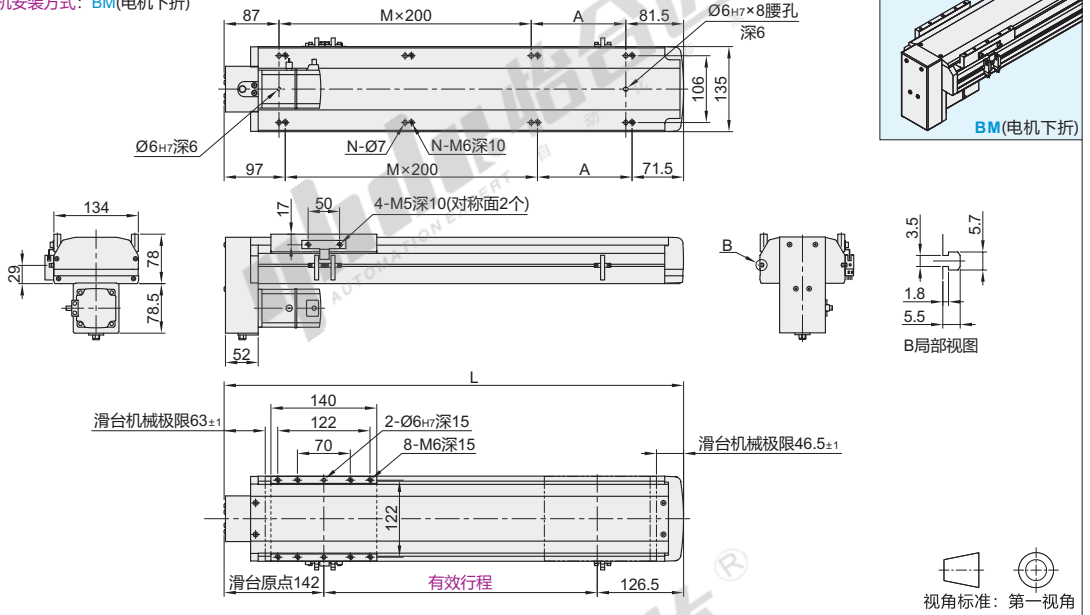

电机 安装方式	尺寸	行程																			
		100	150	200	250	300	350	400	450	500	550	600	650	700	750	800	850	900	950	1000	1050
BM (电机下折)	L	368.5	418.5	468.5	518.5	568.5	618.5	668.5	718.5	768.5	818.5	868.5	918.5	968.5	1018.5	1068.5	1118.5	1168.5	1218.5	1268.5	1318.5
	A	200	50	100	150	200	50	100	150	200	50	100	150	200	50	100	150	200	50	100	150
	M	0	1	1	1	1	2	2	2	2	3	3	3	3	4	4	4	4	5	5	5
	N	4	6	6	6	6	8	8	8	8	10	10	10	10	12	12	12	12	14	14	14
	重量(kg)※	9.94	10.48	11.02	11.56	12.1	12.64	13.18	13.72	14.26	14.8	15.34	15.88	16.42	16.96	17.5	18.04	18.58	19.12	19.66	20.2

※不含电机重量。

电机安装方式: BR(电机右折)

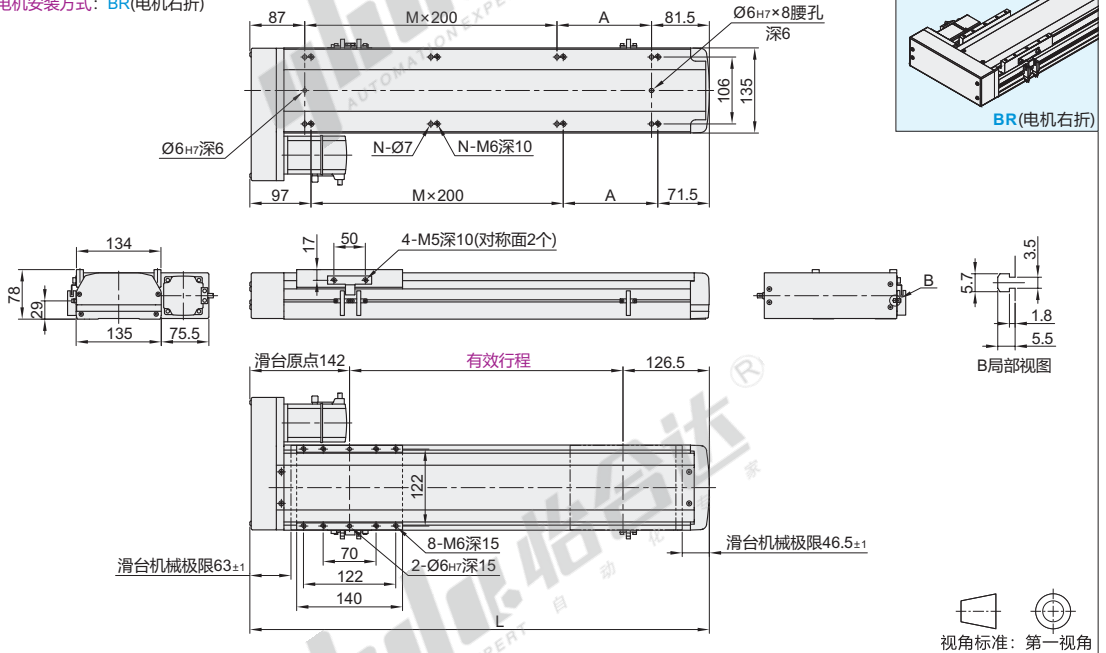

电机 安装方式	尺寸	行程																			
		100	150	200	250	300	350	400	450	500	550	600	650	700	750	800	850	900	950	1000	1050
BR (电机右折)	L	368.5	418.5	468.5	518.5	568.5	618.5	668.5	718.5	768.5	818.5	868.5	918.5	968.5	1018.5	1068.5	1118.5	1168.5	1218.5	1268.5	1318.5
	A	200	50	100	150	200	50	100	150	200	50	100	150	200	50	100	150	200	50	100	150
	M	0	1	1	1	1	2	2	2	2	3	3	3	3	4	4	4	4	5	5	5
	N	4	6	6	6	6	8	8	8	8	10	10	10	10	12	12	12	12	14	14	14
	重量(kg)※	9.94	10.48	11.02	11.56	12.1	12.64	13.18	13.72	14.26	14.8	15.34	15.88	16.42	16.96	17.5	18.04	18.58	19.12	19.66	20.2

※不含电机重量。

电机安装方式: BL(电机左折)

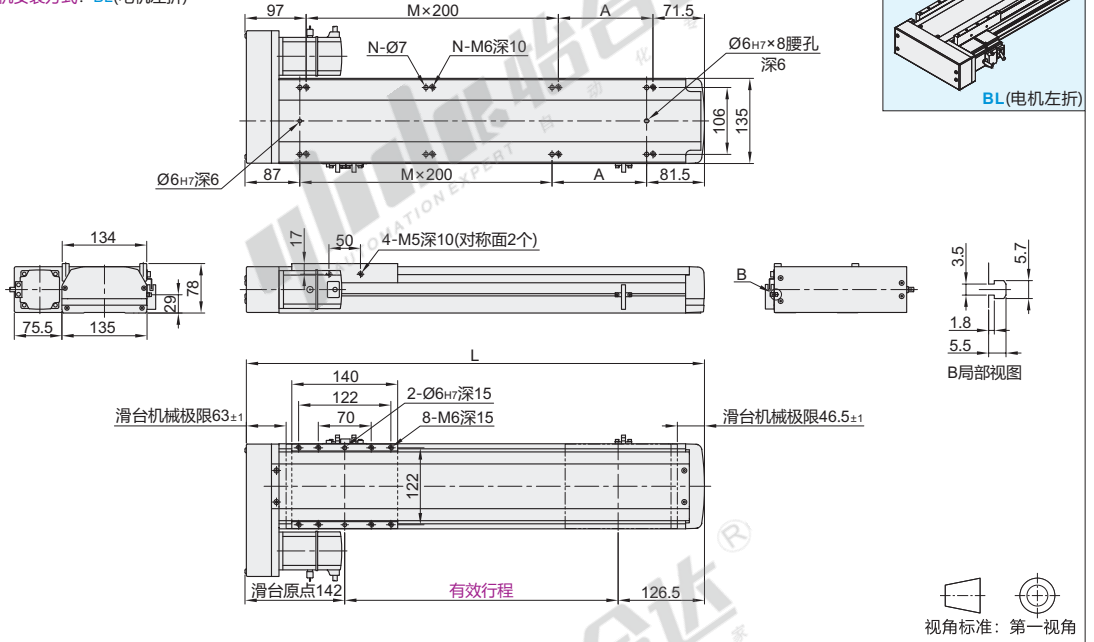

电机安装方式	尺寸	行程																			
		100	150	200	250	300	350	400	450	500	550	600	650	700	750	800	850	900	950	1000	1050
BL (电机左折)	L	368.5	418.5	468.5	518.5	568.5	618.5	668.5	718.5	768.5	818.5	868.5	918.5	968.5	1018.5	1068.5	1118.5	1168.5	1218.5	1268.5	1318.5
	A	200	50	100	150	200	50	100	150	200	50	100	150	200	50	100	150	200	50	100	150
	M	0	1	1	1	1	2	2	2	2	3	3	3	3	4	4	4	4	5	5	5
	N	4	6	6	6	6	8	8	8	8	10	10	10	10	12	12	12	12	14	14	14
重量(kg)※		9.94	10.48	11.02	11.56	12.1	12.64	13.18	13.72	14.26	14.8	15.34	15.88	16.42	16.96	17.5	18.04	18.58	19.12	19.66	20.2

※不合电机重量。

型号	有效行程 (最小单位50)	电机安装方式	电机品牌	电机规格	刹车	原点开关	极限开关
YBSC14	100~1050 非标行程可定制	M(电机内置) BC(电机直连) BM(电机下折) BR(电机右折) BL(电机左折)	P(松下) Y(安川) M(三菱) T(台达) H(汇川) L(雷赛)	20(200W伺服) 40(400W伺服) 57(57步进) (仅适用雷赛品牌) ①如选用57系列步进电机, 推荐选最大静止扭矩大于0.64N.m的型号	N(无刹车) B(带刹车)	内置型 A(电机侧) B(电机反侧) 外置型 C(电机侧) D(电机反侧) 无 E(无)	内置型 1(1个) 2(2个) 外置型 3(1个) 4(2个) 无 5(无)

型号	有效行程 (最小单位50)	电机安装方式	电机品牌	电机规格	刹车	原点开关	极限开关
YBSC14	100~1050	M(电机内置) BC(电机直连) BM(电机下折)	P(松下) Y(安川) M(三菱)	20(200W伺服) 40(400W伺服) 57(57步进)	N(无刹车) B(带刹车)	外置型 C(电机侧) D(电机反侧)	外置型 3(1个) 4(2个)

YBSC14-10-550-BM-M-40-N-C-4

**优惠价**  
数量 1~4 5~  
价格 100% 另行报价

**交货期**  
10  
① 数量(1~4pcs)

详细参数表

性能	推荐电机规格		200W伺服				400W伺服				
	重复定位精度	丝杆导程	5	10	16	20	5	10	16	20	
最大负载(kg)	水平使用	95	75	44	35	110	88	48	40		
	竖直使用	27	18	7	4	33	22	10	8		
额定推力(N)		680	340	212	170	1360	680	415	340		
滚珠丝杆外径		16									
	直线导轨规格	15x12.5 两支 双滑块									
	极限开关	外置型	EE-SX672(NPN)								
		内置型	EE-SX674(NPN)								

① 如需欧姆龙品牌或PNP型光电开关, 请与我司沟通。

容许力矩表

Mxd	485N.m
Myd	552N.m
Mzd	551N.m
说明: 1.实际负载需满足以下条件: (a)满足“详细参数表”中最大负载条件 (b)满足“容许力矩表”中力矩条件 如超出条件使用将大幅降低滑台寿命 2.表中数据以额定寿命10000km为基准。 3.表中重复定位精度为单方向数值。 4.丝杠传动型滑台达到一定行程后, 最高速度需降低。以免滑台发生共振, 不同行程对应的最高速度请参考下表。 5.滑台额定加速度0.3G, 短行程滑台可能无法达到最高速度。 6.滑台如果竖直使用, 请选择带刹车电机。	

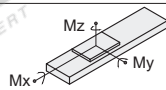

表中力矩值是以滑台行走寿命10000km为基准的动态容许力矩。力矩条件:  
Mx/Mxd+My/Myd+Mz/Mzd≤1  
(Mx, My, Mz分别为各个方向的实际力矩)

❶ 负载容许力矩表 (单位: mm)

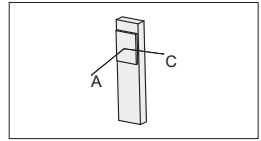
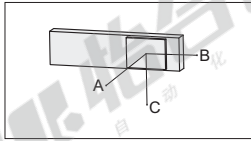
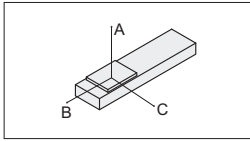

水平安装				壁挂安装				垂直安装					
		A	B	C		A	B	C		A	C		
导程5	60kg	2512	242	232	导程5	55kg	257	269	2883	导程5	15kg	1118	1118
	80kg	1811	172	164		75kg	178	186	2000		22kg	770	770
	110kg	1284	114	108		110kg	108	114	1284		33kg	513	513
导程10	30kg	2727	470	430	导程10	35kg	363	395	2368	导程10	10kg	1500	1500
	50kg	1577	266	242		55kg	218	238	1445		14kg	1072	1072
	88kg	854	134	122		88kg	123	134	854		22kg	682	682
导程16	10kg	2265	1674	961	导程16	10kg	461	372	1410	导程16	2kg	1067	1067
	20kg	1402	855	537		20kg	264	178	1027		4kg	997	997
	48kg	1047	445	324		48kg	148	69	832		10kg	747	747
导程20	10kg	2304	1222	1028	导程20	12kg	854	1019	2552	导程20	7kg	1700	1700
	22kg	1443	540	451		20kg	500	596	1588		10kg	1188	1188
	40kg	860	277	233		40kg	233	277	860				

❷ 最高速度

丝杆 外径	电机 规格	导程	行程																					
			100	150	200	250	300	350	400	450	500	550	600	650	700	750	800	850	900	950	1000	1050		
16	200W 400W 伺服	5															250							
		10															500							
		16															800							
		20															1000							

❸ 搭配伺服电机一览表

品牌	电机记号	有无刹车	电机容量	伺服电机型号	驱动器型号
松下	P	无刹车(水平)	200W	MSMF022L1U2M	MADLN15SE
		有刹车(竖直)		MSMF022L1V2M	
		无刹车(水平)	400W	MHMF042L1U2M	MBDLN25SE
		有刹车(竖直)		MHMF042L1V2M	
三菱	M	无刹车(水平)	200W	HG-KN23J-S100	MR-JE-20A
		有刹车(竖直)		HG-KN23BJ-S100	
		无刹车(水平)	400W	HG-KN43J-S100	MR-JE-40A
		有刹车(竖直)		HG-KN43BJ-S100	
台达(B2)	T	无刹车(水平)	200W	ECMA-C20602RS	ASD-B2-0221-B
		有刹车(竖直)		ECMA-C20602SS	
		无刹车(水平)	400W	ECM-B3M-C20604RS1	ASD-B3-0421-L
		有刹车(竖直)		ECM-B3M-C20604SS1	

① 表中型号为我司官网在售电机和驱动器型号, 标准单轴机器人型号只提供模组机械部分, 不配电机和驱动器。

② 选用其它电机须咨询我司工作人员。