

普通门用·轻便型

代码	类型	材质	表面处理
FHS14	轻便型 拔插型	1号纯钛	抛丸处理

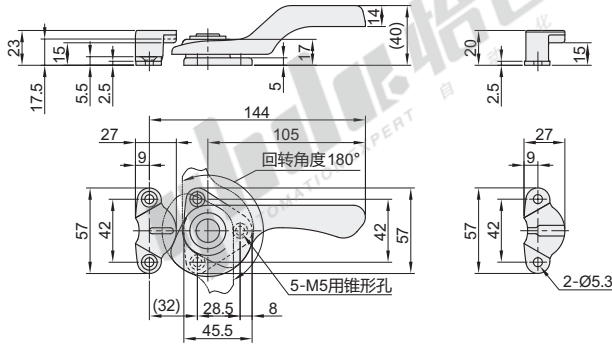

视角标准：第一视角

型号	参考重量
代码 规格 FHS14 144	(kg/pcs) 0.1



型号
代码 规格 FHS14 144



优惠价
数量 1~9 10~
价格 100% 另行报价

交货期
3

普通门用·把手型

代码	类型	锁芯	材质	表面处理
FHS18	把手型	有锁芯	ZDC	喷黑塑粉
FHS17		无锁芯	SUS304	拉丝抛光
FHS58		插拔型	ZDC	镜面抛光
FHS19	外装把手型	无锁芯	ZDC	喷黑塑粉
FHS13		有锁芯	SUS304	拉丝



FHS17
FHS18

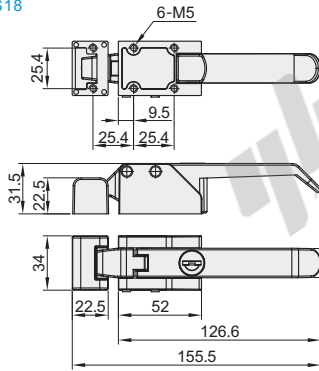

FHS58
FHS59

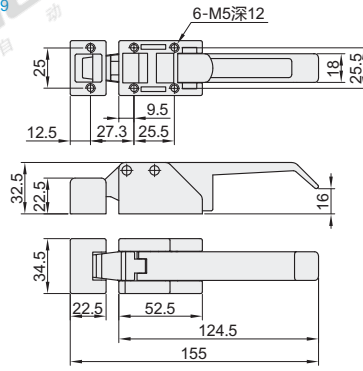

FHS19

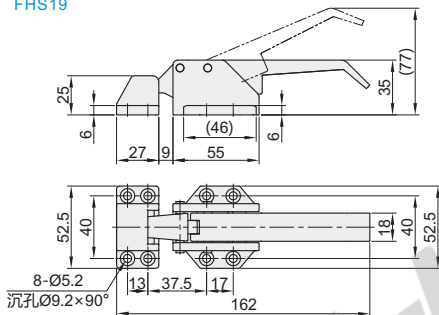

FHS12
FHS13

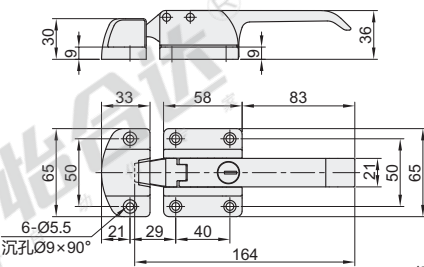

视角标准：第一视角

型号	参考重量
代码 规格 FHS17 156 FHS18	(kg/pcs) 0.08

型号	参考重量
代码 规格 FHS58 155 FHS59	(kg/pcs) 0.49

型号	参考重量
代码 规格 FHS19 162	(kg/pcs) 0.09

型号	参考重量
代码 规格 FHS12 164 FHS13	(kg/pcs) 0.752 0.744



型号
代码 规格 FHS17 156 FHS18



优惠价
数量 1~9 10~
价格 100% 另行报价

交货期
3