

# 压缩杠杆式平面锁 ◀ 把手按压式

代码	类型	材质			表面处理			适用 半导体行业
		基座	把手	锁舌	基座	把手	锁舌	
XAZ11	带锁芯	ZDC5	S45C	S45C	镀沙铬	—	—	是
XAZ12					喷塑黑			
XAZ13					镀铬			
XAZ14					喷无光黑			
XAZ15	把手按压式	SUS304	S45C	S45C	拉丝抛光	镀蓝白锌	—	—
XAZ32					镀铬	—	—	
XAZ33					喷无光黑	—	是	

半导体行业适用



带锁芯 XAZ11/12

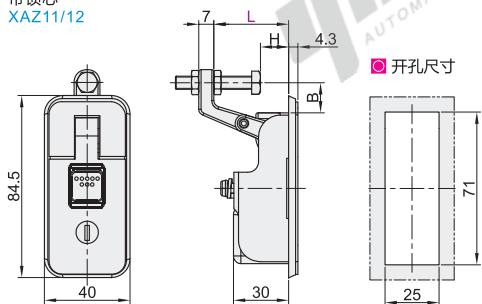

- 特点:
  - 无凸起的平面结构, 具有锁紧功能;
  - 快速开启, 安装方便快捷;
  - 调节螺钉可适用各种间距范围;
  - 防水 (使用O型圈, 密封垫)。
- 用途:
  - 工业设备, 有保温防尘要求密闭的设备, 实验设备, 半导体设备, 高频动设备。
- 配置钥匙: 2把

带锁芯 XAZ15

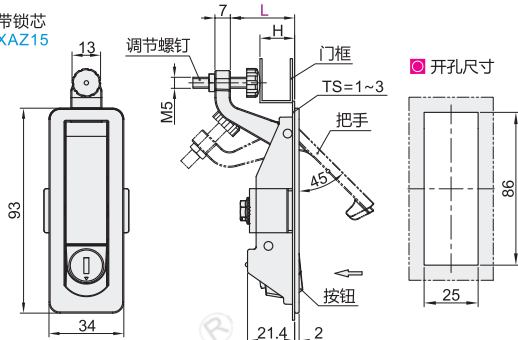

- 特点:
  - 具有锁紧功能, 适用于密封性要求极强的设备;
  - 快速开启, 安装方便快捷;
  - 调节螺钉可适用各种间距范围。
- 配置钥匙: 2把

带锁芯 XAZ13/14  
无锁芯 XAZ32/33

下图为带锁芯示意图。

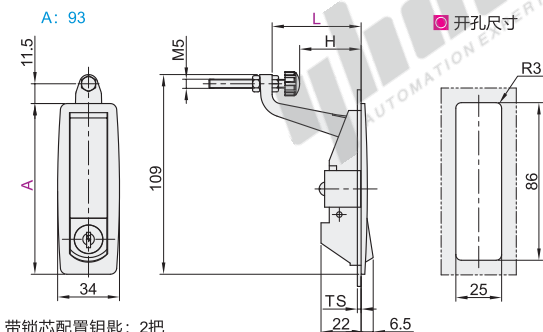

- 带锁芯配置钥匙: 2把
- 特点(XAZ33):
  - 具有锁紧功能, 适用于密闭性能要求高的;
  - 适用于振动的设备;
  - 快速开启, 安装方便快捷;
  - 调节螺钉可适用各种间距范围;
  - 防水性 (使用O型圈), 粉末涂装耐腐蚀性好。
- 用途(XAZ33):
  - 工业设备, 密封门, 实验设备, 半导体设备, 高频动设备。

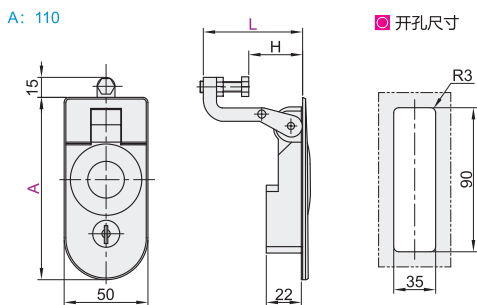

- 特点(XAZ14/32/33):
  - 具有锁紧功能;
  - 快速开启, 安装方便快捷;
  - 调节螺钉可适用各种间距范围。

视角标准: 第一视角

型号	B	H	TS(适用门板厚度)	参考重量(kg)	
代码 L					
XAZ11	36.5	13.5	1~25	1~11	0.21
XAZ12	40	28.5	15~30		
XAZ15	29.2	—	6~20	1~3	0.25

型号	L	H	TS(适用门板厚度)	参考重量(kg)	
代码 A					
XAZ13	93	25	5~15	1~6	0.25
XAZ14		48	10~35		
XAZ32		29	1~14		
XAZ33	110	44	14~29	1~11	
		60	29~45		
		72	45~57		

请按图示订货

型号	L
代码	
XAZ11	36.5
XAZ12	40

XAZ11—L36.5

型号	A	L
代码		
XAZ13	93	25
XAZ14		48

XAZ13—A93—L25

优惠价  
数量 1~4 5~  
价格 100% 另行报价  
未税价(元)

交货期  
1