

防止液体积留 防止泄漏和脱落 可现场施工  (HYBRID) 卫生结构 + 防漏防脱结构 + 简单插接结构

### 通过与接头配套，提高了安全性和可靠性！

## Point 现场改善食品安全和施工性能。



### 1. 减少泄漏和脱落故障，提高生产效率

通过特殊的套管结构切实固定胶管，消除流体泄漏和胶管脱落。

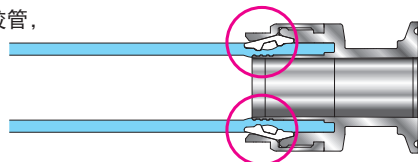

### 2. 无需加固，减少了维护作业

### 3. 缩短了配管作业时间，实现作业标准化

使用圆盖螺母紧固，无需繁琐的胶管夹对位、扭矩管理及加固作业，安装简便，并可实现作业标准化。

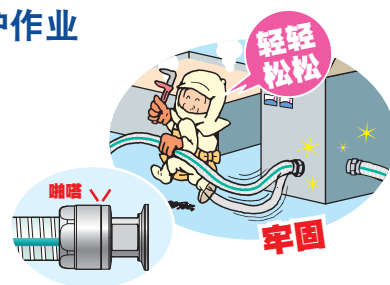

### 4. 采用液体不易积留的结构，干净卫生

采用液体不易积留的接头形状，干净卫生，最适用于食品、饮料。

**注意** 该接头并非可日常拆卸清洗用的接头。

普通接头+胶管夹紧固

TOYOCONNECTOR TC3-F型

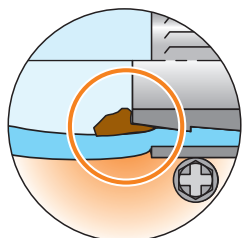

接头前端与胶管之间有时会有流体残留物积留。

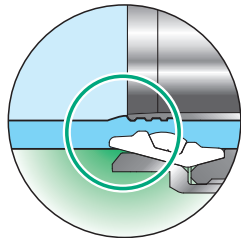

接头前端与胶管之间不易积留流体残留物，安全卫生。

### 5. 可在现场一边调整胶管长度一边施工

与扣压品不同，可在现场调整胶管长度进行施工。

TC3-F型



TC6-F型

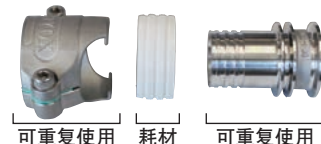

### 6. 采用SUS材质，不易生锈，干净卫生

采用不锈钢(相当于SUS316L、SUS304)材质，不易生锈，干净卫生。

### 7. 减少废弃物

接头主体可重复使用，从而减少废弃物，削减经费。

### 8. 用于预防灾害风险

可防止因振动引起的泄漏及脱落等配管故障。此外，也便于进行地震等的预防保护及灾后的恢复作业。

#### ■ 适用胶管刊载页

FF	FFY	FFYS	FFE	FFS	EC	ECS	TFB	HTF	TFS
▶P.65	▶P.66	▶P.67	▶P.68	▶P.69	▶P.70	▶P.70	▶P.71	▶P.71	▶P.72
TGF	TR	HTR	HPT	ST	TS	TG	TSG	HTD	
▶P.73	▶P.76	▶P.77	▶P.78	▶P.79	▶P.80	▶P.81	▶P.82	▶P.83	

TOYOCONNECTOR 不锈钢制法兰盘 TC3-F型 / TC6-F型

接头

圆盖螺母、管夹型

扣压

### ■ TOYOCONNECTOR TC3-F型规格 RoHS2

接头外观	接头型号	适用胶管		法兰盘规格	尺寸(mm)							重量 g	包装单位 个
		内径mm	型号		L	φd1	对边宽度	A	B	C	HEX		
	TC3-F15-1S	15	TFB,HTF,TGF, EC,FF,FFY,FFS,FFE, TR,HTR,HPT, ST,TS,TG,TSG,HTD	1S	58.5	13.0	24.0	50.5	43.5	23.0	31	238	10
	TC3-F19-1S	19	TFB,HTF,TGF, EC,FF,FFY,FFYS,FFS,FFE, TR,HTR,HPT, ST,TS,TG,TSG,HTD	1S	60.5	17.0	27.0	50.5	43.5	23.0	36	290	10
	TC3-F25-1S	25	TFB,HTF,TFS, TGF,EC,ECS,FF, FFY,FFYS,FFS,FFE, TR,HTR,HPT, ST,TS,TG,TSG,HTD	1S	66.0	22.5	30.0	50.5	43.5	23.0	42	392	10

材质 / 接头: SCS16(相当于SUS316L); 圆盖螺母: SCS13(相当于SUS304); 套管: 聚甲醛; 密封垫圈: 硅橡胶

※ 符合 RoHS2 修正规制

⚠ 请务必确认P.199的“安全使用注意事项”。

⚠ 与胶管配套时的使用压力范围及使用温度范围以胶管性能为准。请通过适用胶管的规格表或主页进行确认。

### ■ TOYOCONNECTOR TC6-F型规格 RoHS2

※ 我们也承接电解研磨加工。

接头外观	接头型号	适用胶管		法兰盘规格	尺寸(mm)							重量 g	包装单位 个
		内径mm	型号		L	φd1	F	A	B	C	HEX2		
 (管夹型)	TC6-F32-1.5S	32	TFB,TFS,TGF,EC,ECS,FF,FFYS,FFS, TR,HPT,ST,TS,TG	1.5S	70.5	25.0	81.0	50.5	43.5	35.7	6	450	4
	TC6-F38-1.5S	38	TFB,TFS,TGF,EC,ECS,FF,FFYS,FFS, TR,HPT,ST,TS,TG	1.5S	76.5	31.0	88.0	50.5	43.5	35.7	6	530	4
	TC6-F50-2S	50	TFB,TFS,TGF,EC,ECS,FF,FFYS, TR,HPT,ST,TS,TG	2S	88.5	42.0	106.0	64.0	56.5	47.8	8	890	2

材质 / 接头: SCS16(相当于SUS316L); 管夹: SCS14(相当于SUS316); 橡胶盖: EPDM; 衬垫、垫圈(仅限50规格): 聚甲醛  
螺栓: SUSXM7(相当于SUS304); 螺栓螺纹部的润滑剂: NSF“H1”中注册的润滑脂(极压润滑脂)

※ 符合 RoHS2 修正规制

⚠ 请务必确认P.201的“安全使用注意事项”。

⚠ 与胶管配套时的使用压力范围及使用温度范围以胶管性能为准。请通过适用胶管的规格表或主页进行确认。

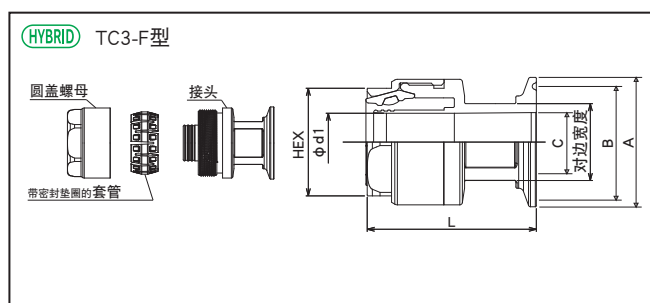

#### ■ 安装工具

在紧固上, 请使用“活动扳手”或者“电机扳手”。  
请不要使用“管钳”。会损伤螺母。

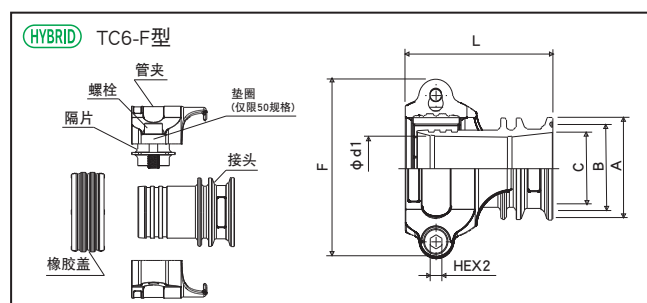

#### ■ 安装工具

在螺栓的紧固上, 请使用长度180mm以上  
(TC6-F50为200mm以上)的“六角扳手”。

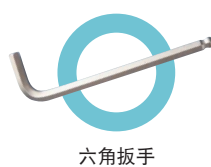

TOYOCONNECTOR 型号	螺栓六角孔尺寸(mm)
TC6-F32	6
TC6-F38	6
TC6-F50	8

接头

圆盖螺母、管夹型

扣压

※ TC3-F型、TC6-F型的更换零件与TC3-CS型、TC6-CS型兼用。有关更换零件, 请参阅P.106。