

简易调整组件

X轴·手轮型/手轮带位置显示器型 梯形丝杠型 带防尘盖板 单导轨

代码	类型	传动方向	材质		表面处理
			主体	丝杠螺母	
HHQ32	手轮型	X轴	铝合金	黄铜	本色阳极氧化
HHQ42	手轮带位置显示器型				

① 内部丝杠锁紧螺母为铜螺母。

L: 220/320/370/420

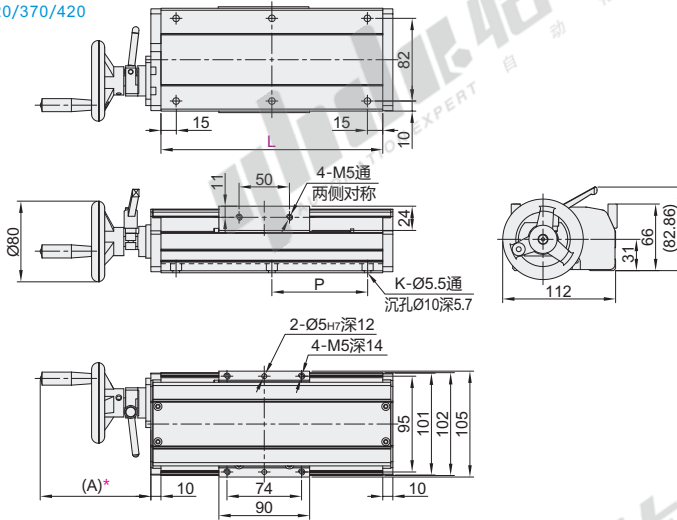

* 手轮带位置显示器型手轮长度为: A+31。

L: 470

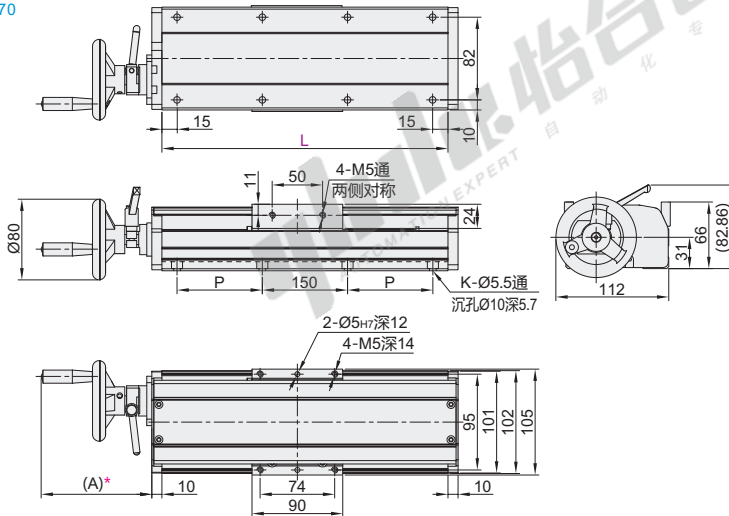

* 手轮带位置显示器型手轮长度为: A+31。

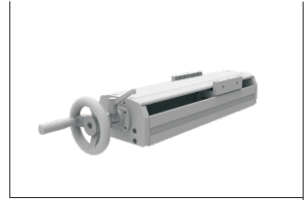

● 手轮类型: B

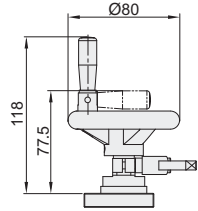

● 手轮类型: C

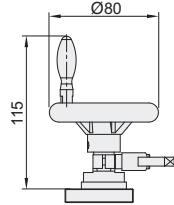

型号	代码	L	手轮类型
HHQ32	220	220	无指定(塑料手轮)
HHQ42	320	320	无指定(塑料手轮)
	370	370	B(折叠型塑料手轮)
	420	420	C(喇叭型塑料手轮)

HHQ32-L220-B

● 可选加工

型号	代码	L	手轮类型	可选加工代码
HHQ32	220	220	无指定(塑料手轮)	◇ OD... ◇ OD...
HHQ42	320	320	B(折叠型塑料手轮)	◇ OD... ◇ OD...

HHQ32-L220-B-QU



数量	1~9	10~
价格	100%	另行报价

未税价(元)



交货期
8



型号 代码	手轮类型	行程 (mm)	容许负载(N)		容许力矩(N·m)			框架安装孔		平行度 (mm)	梯形丝杠		(A)			重量(kg)		
			水平	垂直	Mxd	Myd	Mzd	P(间距)	K(孔数)		丝杠轴径	导程	无指定	B	C	无指定	B	C
HHQ32 HHQ42	220	120						190	4						2.7	2.7	3	
	320	220						145							3.7	3.7	4	
	370	270	500	120	39	35	35	170	6	0.15	20	4	102	118	115	4.2	4.2	4.5
	420	320						195							4.7	4.7	5	
	470	370						145	8						5.2	5.2	5.5	



可选加工

代码	QU	QD	QL	QR
技术说明	手轮方向向上 选型方法 QU (127.5)	手轮方向向下 选型方法 QD	手轮方向向左 选型方法 QL	手轮方向向右 选型方法 QR