

# 55系列·标准型

无护盖(精密研磨级丝杆)

# KY 单轴驱动器

代码	类型	滚珠丝杠 导程	滑座		底座		马达支座	
			材质	硬度	材质	硬度	材质	表面处理
KY55	伺服马达型	20	SCM	铬铝合金	58-62HRC	铝合金	表面处理	染黑

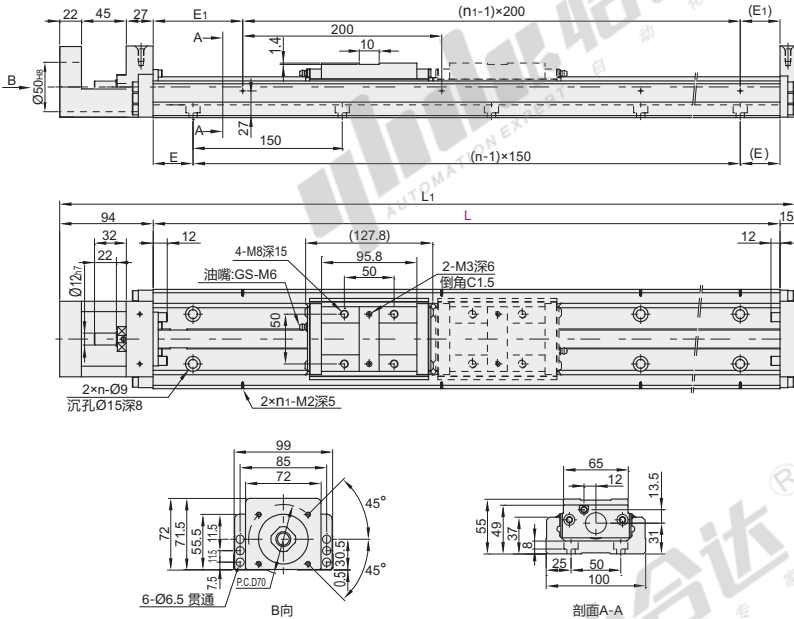

单一滑块螺帽使用之油嘴方向

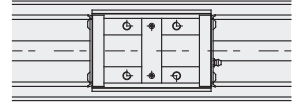

两个滑块螺帽使用之油嘴方向

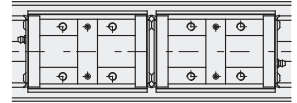

视角标准：第一视角

型号 代码	导程	滑块	轨道长度 L	精度等级	护盖	极限开关 安装轨道选择	马达连接 支座选择	滚珠丝杠 轴径	导程	工作台长度 L1	E	E1	n	最大行程		重量(kg)		
														单滑座	双滑座	单滑座	双滑座	
KY55	20	A(单滑座) B(双滑座)	980	H(精密级) P(高精密级)	0(无护盖)	1(只有极限轨道) 2(安装轨道+EE-SX671) 3(安装轨道+EE-SX674)	50 5C 5F	20	20	1089	40	90	7	5	828	699	19.9	21.62
			1180							15	40	8	6	928	799	21.63	23.35	
			1280							65	90	8	6	1028	899	23.36	25.08	
			1380							40	40	9	7	1128	999	25.09	26.81	
			1489	15	90	10	7	1228	1099	26.82	28.54							

马达连接支座及与马达对应表

马达连接  
支座:50

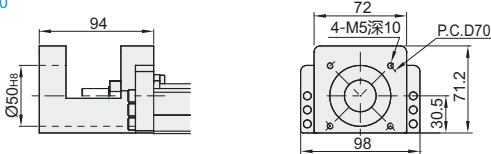

马达连接  
支座:5C

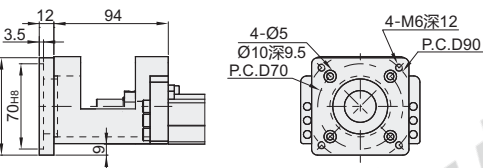

马达连接  
支座:5F

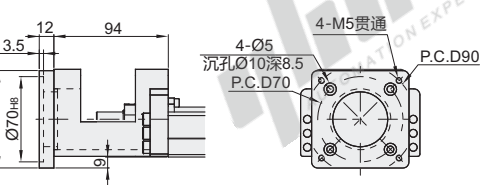

视角标准：第一视角

代码	马达类型	马达 连接支座	适用品牌		输出功率
			制造厂名称	规格	
KY55	伺服马达	50	SGMPH-01	100W	
			SGMAH-02	200W	
			SGMAH-04	400W	
			HC-MFS23	200W	
			HC-KFS23	200W	
			HC-MFS43	400W	
		5C	SGMPH-02	200W	
			SGMPH-04	400W	
			SGMAH-08	750W	
			HC-KM73	750W	
			HC-KFS73	750W	
			MSMA08	750W	

# KY 单轴驱动器

## ◀ 55系列 · 标准型 无护盖(精密研磨级丝杆)

### 装轨道尺寸及极限开关安装示列

**1 (安装轨道)**

**3 (安装轨道+EE-SX674)**

**2 (安装轨道+EE-SX671)**

视角标准: 第一视角

代码	极限开关/安装轨道	a	b	c	d
KY55	2 (安装轨道+EE-SX671)	70.8	83.3	17.8	25.5
	3 (安装轨道+EE-SX674)	68.5	74.8	16.8	25.8

### 精度等级

代码	轨道长度 L	反覆定位精度		定位精度		行走平行度		背隙		启动扭矩	
		精密级	高精密级	精密级	高精密级	精密级	高精密级	精密级	高精密级	精密级	高精密级
KY55	980				0.035		0.025		0.003	12	17
	1080		±0.005		0.04		0.030		0.050		20
	1180	±0.01		—						15	
	1280										
	1380										

### 容许静力矩

代码	导程	容许静力矩								
		直线导轨								
		俯仰Mp(N·m)		偏摆My(N·m)		滚动MR(N·m)				
		单滑座	双滑座	单滑座	双滑座	单滑座	双滑座			
KY55	20	858.4	4617.2	858.4	4617.2	2347.2	4694.4			

### 容许负载

代码	导程	基本额定负载(KN)					
		直线导轨			滚珠丝杠		
		C(动)		Co(静)	C(动)		Co(静)
		精密级/高精密级			精密级	高精密级	精密级
KY55	20	36.73	65.29	4.61	6.08	9.11	12.15

台湾KY模组



型号		滑块	轨道长度 L	精度等级	护盖	极限开关/安装轨道选择	马达连接 支座选择
代码	导程						
(KY55)	20	A(单滑座) B(双滑座)	980 1080 1180	(精密级) P(高精密级)	(无护盖)	1(只有极限轨道) 2(安装轨道+EE-SX671) 3(安装轨道+EE-SX674)	50 5C 5F

KY55 — 20 — A — L980 — H — 0 — 1 — 5C

● 优惠价

数量	1~4	5~
价格	100%	另行报价

未税价(元)

交货期

**3**

① 精密级单滑座(1~2pcs)

# 55系列·标准型

含铝护盖(精密研磨级丝杆)

# KY 单轴驱动器

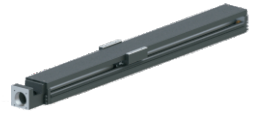

代码	类型	滚珠丝杠 导程	滑座		底座		马达支座	
			材质	硬度	材质	硬度	材质	表面处理
KY55	伺服马达型	20	SCM	铬铝合金	58-62HRC	铝合金	表面处理	染黑

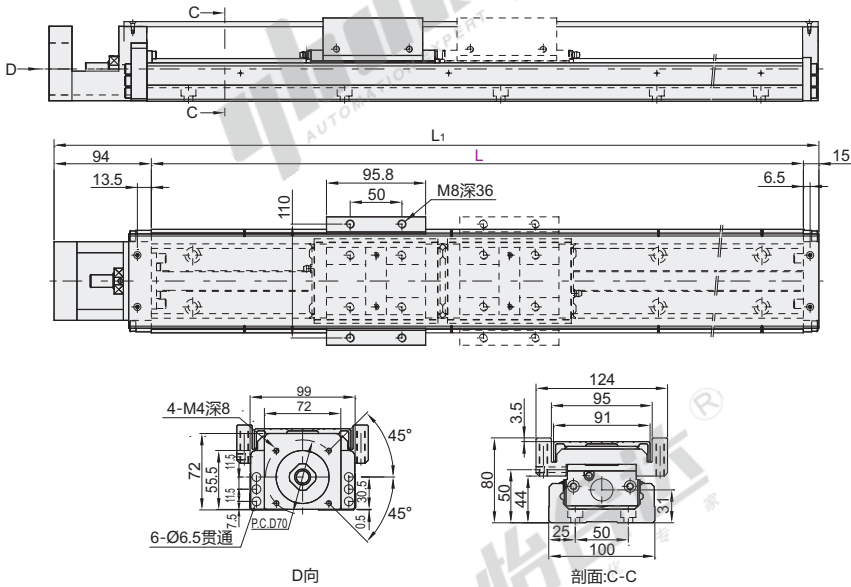

① 图纸未标注尺寸请参考KY55无护盖产品。

视角标准：第一视角

型号 代码	导程	滑块	轨道长度 L	精度等级	护盖	极限开关 安装轨道选择	滚珠丝杠 轴径 导程	工作长度 L <sub>1</sub>	E	E <sub>1</sub>	n	n <sub>1</sub>	最大行程		重量(kg)		
													单滑座	双滑座	单滑座	双滑座	
KY55	20	A(单滑座) B(双滑座)	980	H(精密级) P(高精密级)	1(铝护盖)	1(只有极限轨道) 2(安装轨道+EE-SX671) 3(安装轨道+EE-SX674)	50	20	1089	40	90	7	5	828	699	21.78	24.25
			1080						1189	15	40	8	6	928	799	23.61	26.08
			1180						1289	65	90	8	6	1028	899	25.44	27.91
			1280						1389	40	40	9	7	1128	999	27.26	29.73
			1380					1489	15	90	10	7	1228	1099	29.09	31.56	

② 马达连接支座及与马达对应表

马达连接  
支座:50

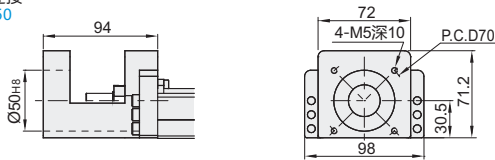

马达连接  
支座:5C

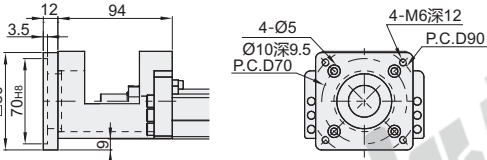

马达连接  
支座:5F

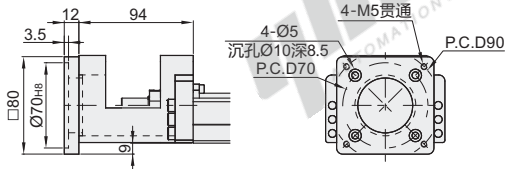

代码	马达类型	马达 连接支座	适用品牌		输出功率	
			制造厂名称	规格		
KY55	伺服马达	50	安川伺服马达	SGMPH-01	100W	
				SGMAH-02	200W	
			三菱伺服马达	SGMAH-04	400W	
				HC-MFS23	200W	
			松下伺服马达	HC-KFS23	200W	
				HC-MFS43	400W	
		5C	安川伺服马达	SGMPH-02	200W	400W
					SGMAH-04	400W
			三菱伺服马达	HC-KM73	750W	750W
					HC-KFS73	750W
			松下伺服马达	MSMA08	750W	750W

台湾KY模组

# KY 单轴驱动器

## 55系列 · 标准型 含铝护盖(精密研磨级丝杆)

### 装轨道尺寸及极限开关安装示例

**1 (安装轨道)**

**2 (安装轨道+EE-SX671)**

**3 (安装轨道+EE-SX674)**

视角标准：第一视角

代码	极限开关/安装轨道	b	d	f	h
KY55	2 (安装轨道+EE-SX671)	8.8	17.8	21.3	25.5
	3 (安装轨道+EE-SX674)	6.5	16.8	12.8	25.8

### 精度等级

代码	轨道长度 L	反覆定位精度		定位精度		行走平行度		背隙		启动扭矩	
		精密级	高精密级	精密级	高精密级	精密级	高精密级	精密级	高精密级	精密级	高精密级
KY55	980				0.035		0.025		0.003	12	17
	1080		±0.005		0.04		0.030		0.050		20
	1180	±0.01		—						15	
	1280										
	1380										

### 容许静力矩

代码	导程	容许静力矩					
		直线导轨					
		俯仰M <sub>P</sub> (N·m)		偏摆M <sub>V</sub> (N·m)		滚动M <sub>R</sub> (N·m)	
		单滑座	双滑座	单滑座	双滑座	单滑座	双滑座
KY55	20	858.4	4617.2	858.4	4617.2	2347.2	4694.4

### 容许负载

代码	导程	基本额定负载(KN)					
		直线导轨			滚珠丝杠		
		C(动)		Co(静)	C(动)		Co(静)
		精密级/高精密级		精密级	精密级	高精密级	精密级
KY55	20	36.73	65.29	4.61	6.08	9.11	12.15

台湾KY模组



型号		滑块	轨道长度 L	精度等级	护盖	极限开关/安装轨道选择	马达连接 支座选择
代码	导程						
KY55	20	A(单滑座) B(双滑座)	980	P(精密级)	(铝护盖)	1(只有极限轨道) 2(安装轨道+EE-SX671) 3(安装轨道+EE-SX674)	50 5C 5F
			1080	P(精密级)			
			1180	P(精密级)			

KY55 - 20 - A - L980 - H - 1 - 1 - 5C



● 优惠价

数量	1~4	5~
价格	100%	另行报价



交货期  
**7**

📦 精密级单滑座(1~2pcs)