

# 脚轮CVC29安装调试说明

## 1. 安装工具:

脚轮、外六角扳手。

## 2. 工况检查:

- ①脚轮是否正常转动, 如图1所示;
- ②脚轮丝杆尺寸, 如图2所示;



图1



图2

## 3. 安装步骤:

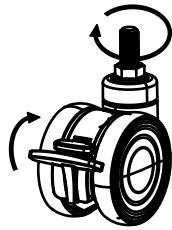
- ①脚轮丝杆与安装部螺纹对齐, 然后拧动丝杆使脚轮固定, 但不完全拧紧, 如图3所示;

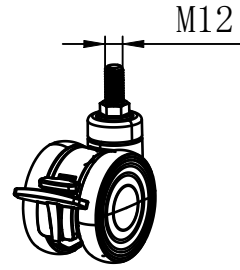

图3



图4

- ②逐步安装全部脚轮, 如图4所示;

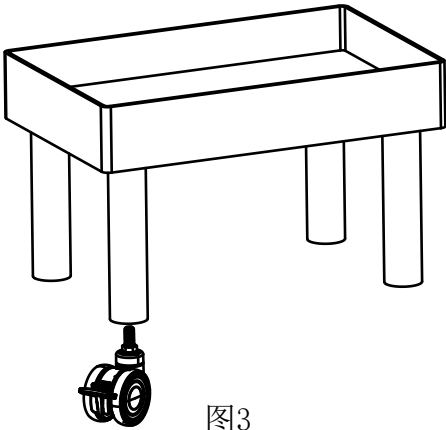
- ③用扳手将脚轮拧紧并调节丝杠配合长度使设备水平, 如图5所示;

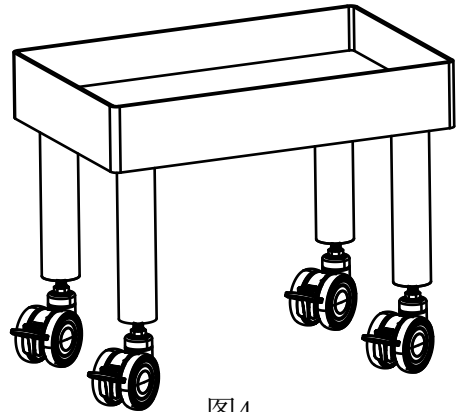

图5

### 注意:

① 根据实际载荷选择相对应规格脚轮, 避免载荷过大, 脚轮失效。

② 脚轮使用过程中请注意保养; 长期在恶劣环境中使用会降低脚轮的使用寿命。

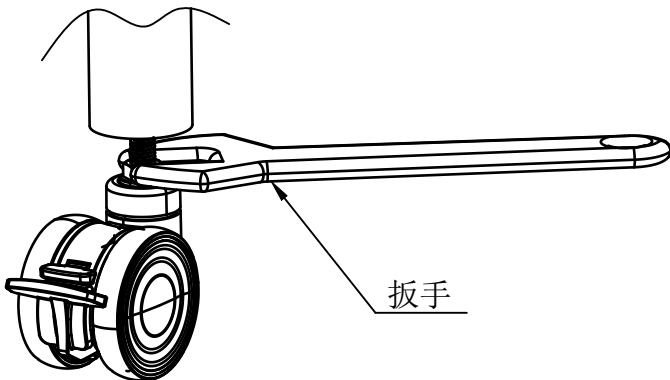
## 4. 调节步骤

该款脚轮可以顺畅转动和转向, 也可以锁闭不运动, 调节示意如图6、图7所示;

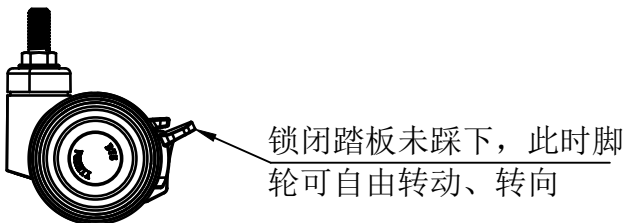

锁闭踏板未踩下, 此时脚轮可自由转动、转向

图6

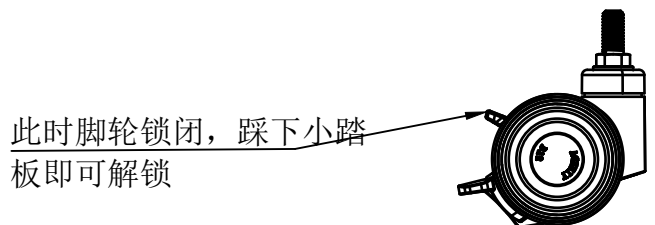

此时脚轮锁闭, 踩下小踏板即可解锁

图7