

# 分度销

## 粗牙/细牙 把手型

### 粗牙

| 代码    | 类型  | 把手   |       | 主体   |       | 销    |        |             | 弹簧         | 螺帽   |       |
|-------|-----|------|-------|------|-------|------|--------|-------------|------------|------|-------|
|       |     | 材质   | 表面处理  | 材质   | 表面处理  | 材质   | 硬度     | 表面处理        | 材质         | 材质   | 表面处理  |
| ZAU21 | 把手型 | S45C | 发黑    | S45C | 发黑    | S45C | 45HRC~ | 发黑<br>无电解镀镍 | SUS304-WPB | SWCH | 发黑    |
| ZAU22 |     |      | 无电解镀镍 |      | 无电解镀镍 |      |        |             |            |      | 无电解镀镍 |



把手处附带胶套。

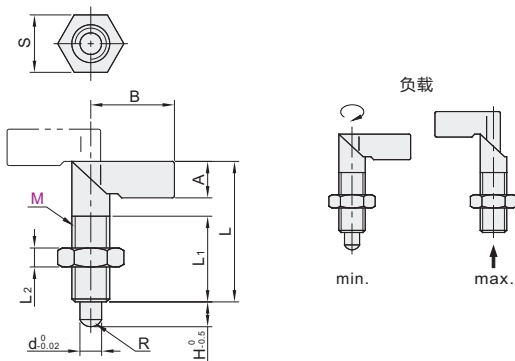

视角标准：第一视角

| 型号    |    | 螺距   | d | H   | L  | L <sub>1</sub> | L <sub>2</sub> | A  | B  | S  | R   | 负载(N) |      | 重量(g) |
|-------|----|------|---|-----|----|----------------|----------------|----|----|----|-----|-------|------|-------|
| 代码    | M  |      |   |     |    |                |                |    |    |    |     | min.  | max. |       |
| ZAU21 | 10 | 1.5  | 5 | 5.5 | 35 | 20             | 6              | 8  | 24 | 17 | 3   | 4.9   | 9.7  | 22    |
| ZAU22 | 12 | 1.75 | 6 | 6.5 | 40 | 25             | 7              | 11 | 30 | 19 | 3.5 | 7.8   | 13.2 | 33    |



请按图示订货

| 型号    |    | 螺距   |
|-------|----|------|
| 代码    | M  |      |
| ZAU21 | 10 | 1.5  |
| ZAU22 | 12 | 1.75 |

ZAU21 — M10



未税价(元)

#### 优惠价

|    |      |      |
|----|------|------|
| 数量 | 1~9  | 10~  |
| 价格 | 100% | 另行报价 |



#### 交货期

5

### 细牙

| 代码    | 类型  | 螺纹 | 把手  |      | 主体     |        | 销    |          |          | 弹簧    | 锁紧螺帽   |        |    |
|-------|-----|----|-----|------|--------|--------|------|----------|----------|-------|--------|--------|----|
|       |     |    | 材质  | 表面处理 | 材质     | 表面处理   | 材质   | 硬度       | 表面处理     | 材质    | 材质     | 表面处理   |    |
| ZAU31 | 把手型 | 细牙 | 尼龙6 | 黑色   | SUM22L | 发黑     | S45C | 50~60HRC | 发黑       | SWP-B | —      | —      |    |
| ZAU32 |     |    |     |      | 带锁紧螺帽  | SUS303 | —    | SUS303   | —        | —     | SUS301 | —      | —  |
| ZAU35 |     |    |     |      | 带锁紧螺帽  | SUM22L | 发黑   | S45C     | 50~60HRC | 发黑    | SWP-B  | S45C   | 发黑 |
| ZAU36 |     |    |     |      | 螺帽     | SUS303 | —    | SUS303   | —        | —     | SUS301 | SUS303 | —  |



无锁紧螺帽  
ZAU31/32

带锁紧螺帽  
ZAU35/36

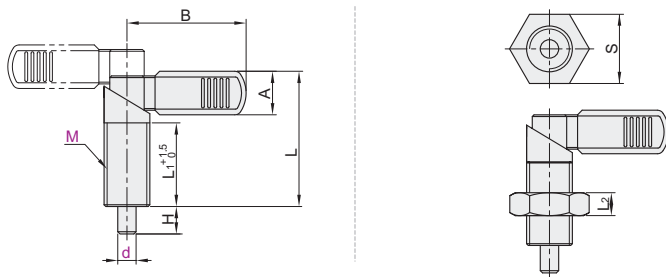

| 代码    | d公差   |
|-------|-------|
| ZAU31 | -0.04 |
| ZAU32 | -0.02 |
| ZAU35 | -0.06 |
| ZAU36 | -0.04 |
| ZAU36 | -0.02 |
| ZAU36 | -0.08 |
| ZAU36 | -0.06 |



视角标准：第一视角

| 型号             |                         | 螺距  | H  | L  | L <sub>1</sub> | B  | A    | L <sub>2</sub> | S  | 负载(N) |      |
|----------------|-------------------------|-----|----|----|----------------|----|------|----------------|----|-------|------|
| 代码             | M                       |     |    |    |                |    |      |                |    | d 选择  | min. |
| 无锁紧螺帽<br>ZAU31 | 带锁紧螺帽<br>ZAU35<br>ZAU36 | 1.5 | 10 | 47 | 30             | 42 | 15.5 | 8              | 24 | 11.9  | 32.1 |
| ZAU32          |                         |     |    |    |                |    |      |                |    | 20    | 8    |

Kgf=N×0.101922



请按图示订货

| 型号    |    | d       |
|-------|----|---------|
| 代码    | M  |         |
| ZAU31 | 16 | 8 10 12 |
| ZAU32 | 20 | 8 10 12 |

ZAU31 — M16 — d6



未税价(元)

#### 优惠价

|    |      |      |
|----|------|------|
| 数量 | 1~9  | 10~  |
| 价格 | 100% | 另行报价 |



#### 交货期

7