

代码	类型	组合形式		支柱			支座		
		支柱	支座 无定位孔	材质 相当	表面处理	材质		表面处理	
						国标	相当		
RBZ01	圆法兰型 沉孔型	棒型	RBN61	45	S45C高频淬火	—	Q235	SS400	发黑
RBZ06				Q235	SS400	镀硬铬			
RBZ11				0Cr18Ni9	SUS304	—			
RBZ16				45	S45C高频淬火	—			
RBZ21				Q235	SS400	—			
RBZ26				0Cr18Ni9	SUS304	—			
RBZ31		管型	RBN61	45	S45C高频淬火	—	Q235	SS400	发黑
RBZ36				Q235	SS400	镀硬铬			
RBZ41				0Cr18Ni9	SUS304	—			
RBZ46				45	S45C高频淬火	—			
RBZ51				Q235	SS400	—			
RBZ56				0Cr18Ni9	SUS304	—			

- ① 支柱的两端面有可能未做表面处理。
- ② 管型支柱原料为无缝管，内径(d)误差为±2mm。
- ③ 如对防锈有要求，请优先选用不锈钢材质或无电解镀镍产品。

棒型
RBZ01/06/11/16/21/26

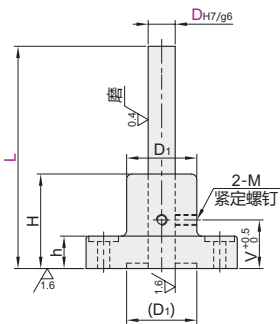

管型
RBZ31/36/41/46/51/56

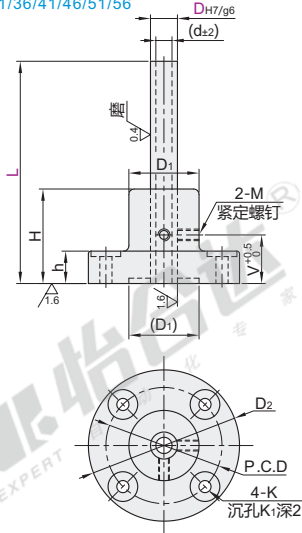

视角标准：第一视角

型号		L	D ₂	D ₁	H	h	V	P.C.D	K	K ₁	M	(d)	附属内六角圆柱头螺钉	
代码	D _{g6}	最小单位1												
组件	10	-0.005 -0.014	50~260	55	26	35	18	43	4.5	11	M4	6.0	M4×20(4个)	
	12	-0.006 -0.017	50~310	67	28			51	5.5	13			M5×20(4个)	
	15		75~360	74	31	40	12	20	56	6.6	15	M5	10.0	M6×25(4个)
	20		75~420	85	40	45		25	65				11.7	
	25	-0.007 -0.020	75~470	99	45	50		30	75	9	18	M6	15.2	M8×25(4个)
	30		100~470	105	50	60		30	80				16.0	
	35		125~520	117	55	70		40	90				20.1	
	40	-0.009 -0.025	150~520	124	60	80	15	40	95	11	20	M8	22.7	M10×35(4个)
	50		200~620	139	70	100		50	106	14	24	M10	30.8	M12×35(4个)



代码

变更安装孔尺寸
加大安装孔尺寸，增加安装时微调量

技术说明

选型方法 KC

D	K	K ₁	调整量	附属螺钉
10	6	11.5	±1	M4
12	7	15		M5
15	9	17	±1.5	M6
20	10	19		M8
25	12	22	±2	M8
30				
35	15	26	±2.5	M10
40		28		
50	18	32	±3	M12

① 附带4个螺钉。



型号	L	
代码	D _{g6}	最小单位1
RBZ01	10	50~260
RBZ06	12	50~310

RBZ01-D10-L200

② 可选加工

型号	L		
代码	D _{g6}	最小单位1	可选加工代码
RBZ01	10	50~260	
RBZ06	12	50~310	KC

RBZ01-D10-L200-KC



优惠价		
数量	1~4	5~
价格	100%	另行报价

未税价(元)



交货期
5

支柱
固定夹
底座

A10

