

| 代码     | 底座  |      | 导轨 |      | 滑板  |      | 盖板  |      | 使用环境                    |
|--------|-----|------|----|------|-----|------|-----|------|-------------------------|
|        | 材质  | 表面处理 | 材质 | 表面处理 | 材质  | 表面处理 | 材质  | 表面处理 |                         |
| YBSR13 | 铝合金 | 阳极氧化 | 铁  | —    | 铝合金 | 阳极氧化 | 铝合金 | 阳极氧化 | 0~40°C 35~85%RH<br>不得结露 |

① 本产品不含电机，电机须另行选购。

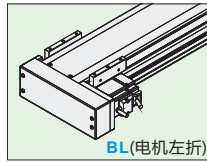
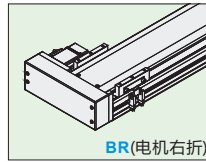
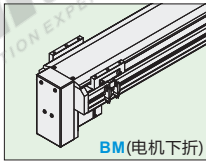
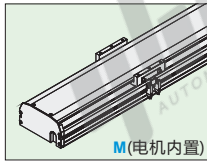
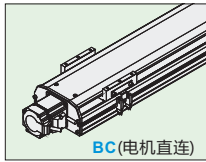

电机安装方式：  
BC(电机直连)

电机安装方式选择  
如下图所示

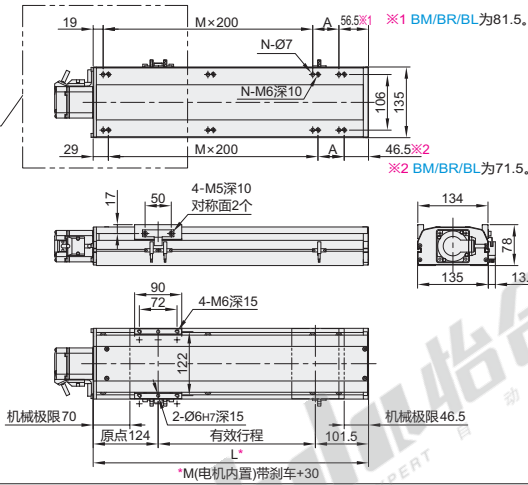

M(电机内置)

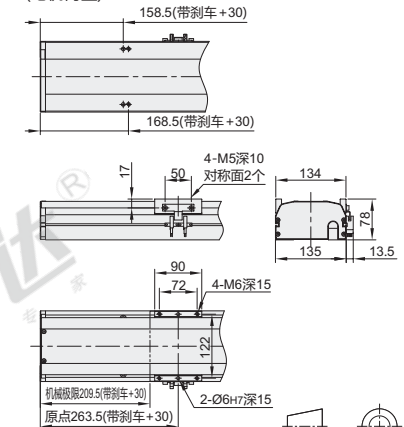

视角标准：第一视角

② 电机安装方式选择

| BM(电机下折)   | BR(电机右折)   | BL(电机左折)   |
|--|--|--|
| <p> <math>87</math><br/> <math>97</math><br/> <math>134</math><br/> <math>135</math><br/> <math>78</math><br/> <math>17</math><br/> <math>50</math><br/> <math>4-M5</math>深10<br/>             对称面2个<br/> <math>90</math><br/> <math>72</math><br/> <math>4-M6</math>深15<br/> <math>122</math><br/>             机械极限63<br/>             原点117<br/> <math>2-\phi 6H7</math>深15         </p> | <p> <math>87</math><br/> <math>97</math><br/> <math>134</math><br/> <math>135</math><br/> <math>78</math><br/> <math>17</math><br/> <math>50</math><br/> <math>4-M5</math>深10<br/>             对称面2个<br/> <math>90</math><br/> <math>72</math><br/> <math>4-M6</math>深15<br/> <math>122</math><br/>             机械极限63<br/>             原点117<br/> <math>2-\phi 6H7</math>深15         </p> | <p> <math>87</math><br/> <math>97</math><br/> <math>134</math><br/> <math>135</math><br/> <math>78</math><br/> <math>17</math><br/> <math>50</math><br/> <math>4-M5</math>深10<br/>             对称面2个<br/> <math>90</math><br/> <math>72</math><br/> <math>4-M6</math>深15<br/> <math>122</math><br/>             机械极限63<br/>             原点117<br/> <math>2-\phi 6H7</math>深15         </p> |

| 型号     |      | 有效行程<br>(最小单位50)    | 电机安装方式  | 电机品牌   | 电机规格  | 刹车               | 原点开关                                  | 极限开关                               |
|--------|------|---------------------|---|--|---|------------------|---------------------------------------|------------------------------------|
| 代码     | 丝杆导程 |                     |   |  |   |                  |                                       |                                    |
| YBSR13 | 5    | 100~1050<br>非标行程可定制 | M(电机内置)<br>BC(电机直连)<br>BM(电机下折)<br>BR(电机右折)<br>BL(电机左折) | P(松下)<br>Y(安川)<br>M(三菱)<br>T(台达)<br>H(汇川)<br>L(雷赛) | 20(200W伺服)<br>57(57步进)<br>(仅适用雷赛品牌)<br>①如选用57系列步进电机，推荐选最大静止扭矩大于0.64N.m的型号 | N(无刹车)<br>B(带刹车) | 外置型<br>C(电机侧)<br>D(电机反侧)<br>无<br>E(无) | 外置型<br>3(1个)<br>4(2个)<br>无<br>5(无) |
|        | 10   |                     |   |  |   |                  |                                       |                                    |
|        | 16   |                     |   |  |   |                  |                                       |                                    |
|        | 20   |                     |   |  |   |                  |                                       |                                    |

单轴机器人

# 经济型单轴机器人

# YBSR13系列

丝杆传动系列·一般环境型

### 详细参数表

| 推荐电机规格 |        | 200W伺服         |               |     |    |
|--------|--------|----------------|---------------|-----|----|
| 性能     | 重复定位精度 | ±0.02          |               |     |    |
|        | 丝杆导程   | 5              | 10            | 16  | 20 |
|        |        | 最大负载(kg)       | 70            | 47  | 30 |
|        | 水平使用   | 17             | 12            | 6   | 3  |
| 垂直使用   | 680    | 340            | 212           | 170 |    |
| 零部件    | 滚珠丝杆外径 | 16             |               |     |    |
|        | 直线导轨规格 | 15×12.5 两支 单滑块 |               |     |    |
|        | 极限开关   | 外置型            | EE-SX672(NPN) |     |    |

① 如需欧姆龙品牌或PNP型光电开关, 请与我司沟通。

### 容许力矩表

|     |        |
|-----|--------|
| Mxd | 153N.m |
| Myd | 175N.m |
| Mzd | 174N.m |

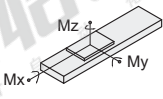

表中力矩值是以滑台行走寿命10000km为基准的动态容许力矩。  
力矩条件:  
 $Mx/Mxd + My/Myd + Mz/Mzd \leq 1$   
(Mx、My、Mz分别为各个方向的实际力矩)

说明:

- 实际负载需满足以下条件:  
(a)满足"详细参数表"中最大负载条件  
(b)满足"容许力矩表"中力矩条件  
如超出条件使用将大幅降低滑台寿命
- 表中数据以额定寿命10000km为基准。
- 表中重复定位精度为单方向数值。
- 丝杠传动型滑台达到一定行程后, 最高速度需降低, 以免滑台发生共振, 不同行程对应的最高速度请参考下表。
- 滑台额定加速度0.3G, 短行程滑台可能无法达到最高速度。
- 滑台如果竖直使用, 请选择带抱闸电机。

### 最高速度

| 丝杆<br>外径 | 电机<br>规格   | 导程 | 行程  |     |     |     |     |     |     |     |     |     |     |     |     |     |      |     |     |     |      |      |  |  |
|----------|------------|----|-----|-----|-----|-----|-----|-----|-----|-----|-----|-----|-----|-----|-----|-----|------|-----|-----|-----|------|------|--|--|
|          |            |    | 100 | 150 | 200 | 250 | 300 | 350 | 400 | 450 | 500 | 550 | 600 | 650 | 700 | 750 | 800  | 850 | 900 | 950 | 1000 | 1050 |  |  |
| 16       | 200W<br>伺服 | 5  |     |     |     |     |     |     |     |     |     |     |     |     |     |     | 250  |     |     |     |      |      |  |  |
|          |            | 10 |     |     |     |     |     |     |     |     |     |     |     |     |     |     | 500  |     |     |     |      |      |  |  |
|          |            | 16 |     |     |     |     |     |     |     |     |     |     |     |     |     |     | 800  |     |     |     |      |      |  |  |
|          |            | 20 |     |     |     |     |     |     |     |     |     |     |     |     |     |     | 1000 |     |     |     |      |      |  |  |
|          |            |    | 100 | 150 | 200 | 250 | 300 | 350 | 400 | 450 | 500 | 550 | 600 | 650 | 700 | 750 | 800  | 850 | 900 | 950 | 1000 | 1050 |  |  |

### 尺寸表

| 电机<br>安装方式   | 尺寸      | 行程    |       |       |       |       |       |       |       |       |       |       |       |       |       |        |        |        |        |        |        |
|--------------|---------|-------|-------|-------|-------|-------|-------|-------|-------|-------|-------|-------|-------|-------|-------|--------|--------|--------|--------|--------|--------|
|              |         | 100   | 150   | 200   | 250   | 300   | 350   | 400   | 450   | 500   | 550   | 600   | 650   | 700   | 750   | 800    | 850    | 900    | 950    | 1000   | 1050   |
| M<br>(电机内置)  | L       | 465   | 515   | 565   | 615   | 665   | 715   | 765   | 815   | 865   | 915   | 965   | 1015  | 1065  | 1115  | 1165   | 1215   | 1265   | 1315   | 1365   | 1415   |
|              | A       | 50    | 100   | 150   | 200   | 50    | 100   | 150   | 200   | 50    | 100   | 150   | 200   | 50    | 100   | 150    | 200    | 50     | 100    | 150    | 200    |
|              | M       | 1     | 1     | 1     | 1     | 2     | 2     | 2     | 2     | 3     | 3     | 3     | 3     | 4     | 4     | 4      | 4      | 5      | 5      | 5      | 5      |
|              | N       | 6     | 6     | 6     | 6     | 8     | 8     | 8     | 8     | 10    | 10    | 10    | 10    | 12    | 12    | 12     | 12     | 14     | 14     | 14     | 14     |
|              | 重量(kg)※ | 7.4   | 7.9   | 8.4   | 8.9   | 9.4   | 9.9   | 10.4  | 10.9  | 11.4  | 11.9  | 12.4  | 12.9  | 13.4  | 13.9  | 14.4   | 14.9   | 15.4   | 15.9   | 16.4   | 16.9   |
| BC<br>(电机直连) | L       | 325.5 | 375.5 | 425.5 | 475.5 | 525.5 | 575.5 | 625.5 | 675.5 | 725.5 | 775.5 | 825.5 | 875.5 | 925.5 | 975.5 | 1025.5 | 1075.5 | 1125.5 | 1175.5 | 1225.5 | 1275.5 |
|              | A       | 50    | 100   | 150   | 200   | 50    | 100   | 150   | 200   | 50    | 100   | 150   | 200   | 50    | 100   | 150    | 200    | 50     | 100    | 150    | 200    |
|              | M       | 1     | 1     | 1     | 1     | 2     | 2     | 2     | 2     | 3     | 3     | 3     | 3     | 4     | 4     | 4      | 4      | 5      | 5      | 5      | 5      |
|              | N       | 6     | 6     | 6     | 6     | 8     | 8     | 8     | 8     | 10    | 10    | 10    | 10    | 12    | 12    | 12     | 12     | 14     | 14     | 14     | 14     |
|              | 重量(kg)※ | 6.4   | 6.9   | 7.4   | 7.9   | 8.4   | 8.9   | 9.4   | 9.9   | 10.4  | 10.9  | 11.4  | 11.9  | 12.4  | 12.9  | 13.4   | 13.9   | 14.4   | 14.9   | 15.4   | 15.9   |
| BM<br>(电机下折) | L       | 318.5 | 368.5 | 418.5 | 468.5 | 518.5 | 568.5 | 618.5 | 668.5 | 718.5 | 768.5 | 818.5 | 868.5 | 918.5 | 968.5 | 1018.5 | 1068.5 | 1118.5 | 1168.5 | 1218.5 | 1268.5 |
|              | A       | 150   | 200   | 50    | 100   | 150   | 200   | 50    | 100   | 150   | 200   | 50    | 100   | 150   | 200   | 50     | 100    | 150    | 200    | 50     | 100    |
|              | M       | 0     | 0     | 1     | 1     | 1     | 1     | 2     | 2     | 2     | 2     | 3     | 3     | 3     | 3     | 4      | 4      | 4      | 4      | 5      | 5      |
|              | N       | 4     | 4     | 6     | 6     | 6     | 6     | 8     | 8     | 8     | 8     | 10    | 10    | 10    | 10    | 12     | 12     | 12     | 12     | 14     | 14     |
|              | 重量(kg)※ | 6.3   | 6.8   | 7.3   | 7.8   | 8.3   | 8.8   | 9.3   | 9.8   | 10.3  | 10.8  | 11.3  | 11.8  | 12.3  | 12.8  | 13.3   | 13.8   | 14.3   | 14.8   | 15.3   | 15.8   |
| BR<br>(电机右折) | L       | 318.5 | 368.5 | 418.5 | 468.5 | 518.5 | 568.5 | 618.5 | 668.5 | 718.5 | 768.5 | 818.5 | 868.5 | 918.5 | 968.5 | 1018.5 | 1068.5 | 1118.5 | 1168.5 | 1218.5 | 1268.5 |
|              | A       | 150   | 200   | 50    | 100   | 150   | 200   | 50    | 100   | 150   | 200   | 50    | 100   | 150   | 200   | 50     | 100    | 150    | 200    | 50     | 100    |
|              | M       | 0     | 0     | 1     | 1     | 1     | 1     | 2     | 2     | 2     | 2     | 3     | 3     | 3     | 3     | 4      | 4      | 4      | 4      | 5      | 5      |
|              | N       | 4     | 4     | 6     | 6     | 6     | 6     | 8     | 8     | 8     | 8     | 10    | 10    | 10    | 10    | 12     | 12     | 12     | 12     | 14     | 14     |
|              | 重量(kg)※ | 6.3   | 6.8   | 7.3   | 7.8   | 8.3   | 8.8   | 9.3   | 9.8   | 10.3  | 10.8  | 11.3  | 11.8  | 12.3  | 12.8  | 13.3   | 13.8   | 14.3   | 14.8   | 15.3   | 15.8   |
| BL<br>(电机左折) | L       | 318.5 | 368.5 | 418.5 | 468.5 | 518.5 | 568.5 | 618.5 | 668.5 | 718.5 | 768.5 | 818.5 | 868.5 | 918.5 | 968.5 | 1018.5 | 1068.5 | 1118.5 | 1168.5 | 1218.5 | 1268.5 |
|              | A       | 150   | 200   | 50    | 100   | 150   | 200   | 50    | 100   | 150   | 200   | 50    | 100   | 150   | 200   | 50     | 100    | 150    | 200    | 50     | 100    |
|              | M       | 0     | 0     | 1     | 1     | 1     | 1     | 2     | 2     | 2     | 2     | 3     | 3     | 3     | 3     | 4      | 4      | 4      | 4      | 5      | 5      |
|              | N       | 4     | 4     | 6     | 6     | 6     | 6     | 8     | 8     | 8     | 8     | 10    | 10    | 10    | 10    | 12     | 12     | 12     | 12     | 14     | 14     |
|              | 重量(kg)※ | 6.3   | 6.8   | 7.3   | 7.8   | 8.3   | 8.8   | 9.3   | 9.8   | 10.3  | 10.8  | 11.3  | 11.8  | 12.3  | 12.8  | 13.3   | 13.8   | 14.3   | 14.8   | 15.3   | 15.8   |

※不含电机重量。

### 搭配伺服电机一览表

| 品牌     | 电机记号 | 有无刹车    | 电机容量 | 伺服电机型号         | 驱动器型号         |
|--------|------|---------|------|----------------|---------------|
| 松下     | P    | 无刹车(水平) | 100W | MSMF012L1U2M   | MADLN05SE     |
|        |      | 有刹车(竖直) |      | MSMF012L1V2M   |               |
|        |      | 无刹车(水平) | 200W | MSMF022L1U2M   |               |
|        |      | 有刹车(竖直) |      | MSMF022L1V2M   |               |
| 三菱     | M    | 无刹车(水平) | 100W | HG-KN13J-S100  | MR-JE-10A     |
|        |      | 有刹车(竖直) |      | HG-KN13BJ-S100 |               |
|        |      | 无刹车(水平) | 200W | HG-KN23J-S100  |               |
|        |      | 有刹车(竖直) |      | HG-KN23BJ-S100 |               |
| 台达(B2) | T    | 无刹车(水平) | 100W | ECMA-C20401GS  | ASD-B2-0121-B |
|        |      | 有刹车(竖直) |      | ECMA-C20401FS  |               |
|        |      | 无刹车(水平) | 200W | ECMA-C20602RS  |               |
|        |      | 有刹车(竖直) |      | ECMA-C20602SS  |               |

① 选用其它电机须咨询我司工作人员。

② 表中型号为我司官网在售电机和驱动器型号, 标准直线模组型号只提供模组机械部分, 不配电机和驱动器。

| 型号     | 有效行程 |          | 电机规格                             | 刹车                      | 原点开关             | 极限开关                     |
|--------|------|----------|----------------------------------|-------------------------|------------------|--------------------------|
|        | 代码   | 丝杆导程     |                                  |                         |                  |                          |
| YBSR13 | 5    | 100~1050 | M(电机内置)※<br>BC(电机直连)<br>EM(电机下折) | P(松下)<br>Y(安川)<br>M(三菱) | ①(无刹车)<br>B(带刹车) | 外置型<br>C(电机侧)<br>D(电机右侧) |
|        | 10   |          | 20(200W伺服)<br>57(57步进)           |                         |                  | 外置型<br>3(1个)<br>②(2个)    |

请按图示订货

YBSR13-10-550-BM-M-20-N-C-4



|    |      |      |
|----|------|------|
| 数量 | 1~4  | 5~   |
| 价格 | 100% | 另行报价 |



交货期  
12

① 数量(1~4pcs)