

代码	底座		导轨		滑板		盖板		使用环境
	材质	表面处理	材质	表面处理	材质	表面处理	材质	表面处理	
YCTB14	铝合金	阳极氧化	合金钢	—	铝合金	阳极氧化	铝合金	阳极氧化	0~40℃ 35~85%RH 不得结露

① 本产品不含电机，电机须另行选购。

电机安装方式：L(电机左折)

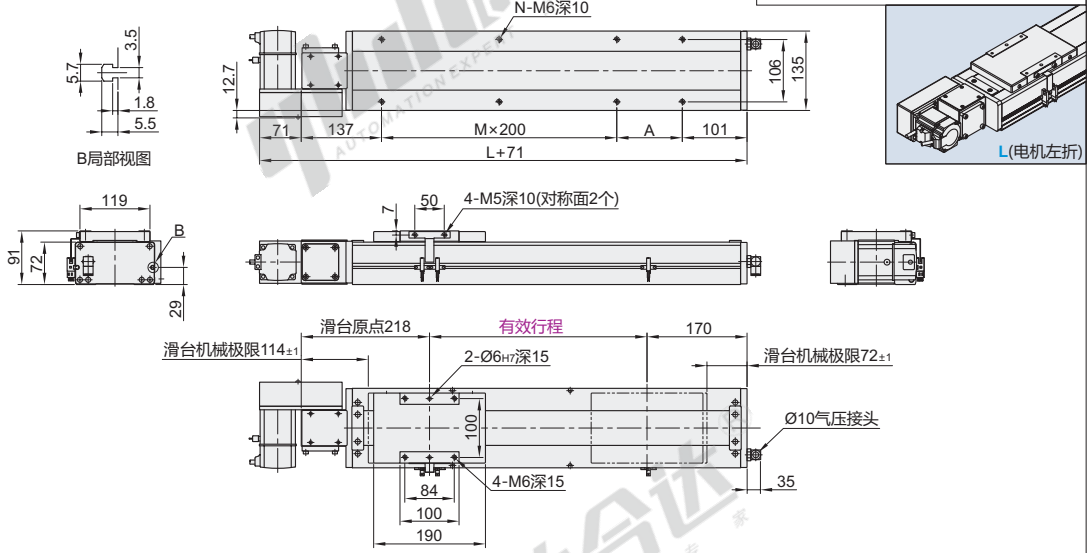

电机安装方式：R(电机右折)

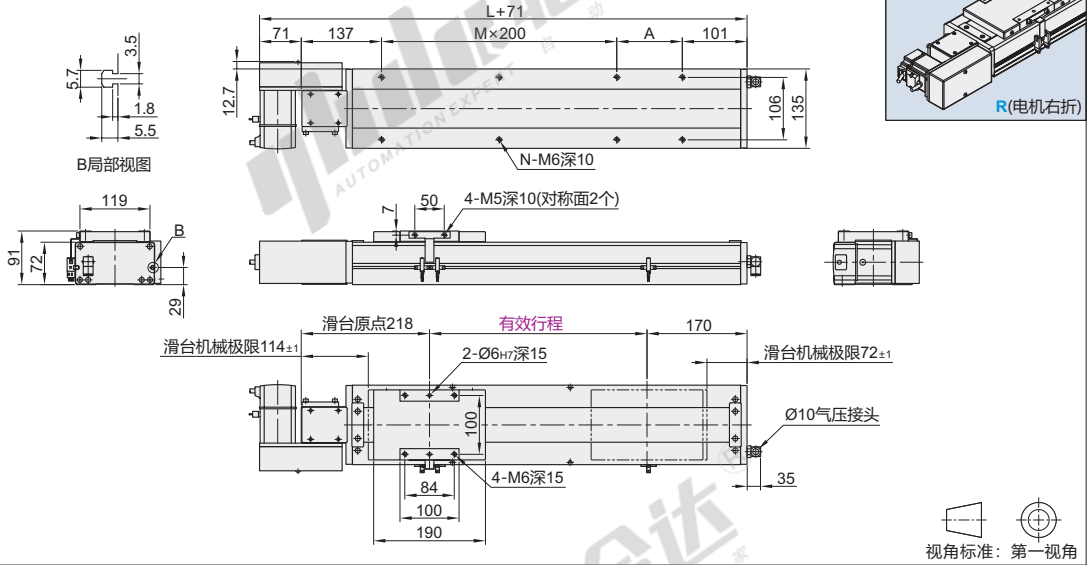

视角标准：第一视角

电机 安装方式	尺寸	行程																													
		100	150	200	250	300	350	400	450	500	550	600	650	700	750	800	850	900	950	1000	1050	1100	1150	1200	1250	1300	1350	1400	1450	1500	1550
L (电机左折)	L	488	538	588	638	688	738	788	838	888	938	988	1038	1088	1138	1188	1238	1288	1338	1388	1438	1488	1538	1588	1638	1688	1738	1788	1838	1888	1938
	A	50	100	150	200	50	100	150	200	50	100	150	200	50	100	150	200	50	100	150	200	50	100	150	200	50	100	150	200	50	100
R (电机右折)	M	1	1	1	1	2	2	2	2	3	3	3	3	4	4	4	4	5	5	5	5	6	6	6	6	7	7	7	7	8	8
	N	6	6	6	6	8	8	8	8	10	10	10	10	12	12	12	12	14	14	14	14	16	16	16	16	18	18	18	18	20	20
	重量(kg)	11.6	12.1	12.6	13.1	13.6	14.1	14.6	15.1	15.6	16.1	16.6	17.1	17.6	18.1	18.6	19.1	19.6	20.1	20.6	21.1	21.6	22.1	22.6	23.1	23.6	24.1	24.6	25.1	25.6	26.1

电机 安装方式	尺寸	行程																													
		1600	1650	1700	1750	1800	1850	1900	1950	2000	2050	2100	2150	2200	2250	2300	2350	2400	2450	2500	2550	2600	2650	2700	2750	2800	2850	2900	2950	3000	3050
L (电机左折)	L	1988	2038	2088	2138	2188	2238	2288	2338	2388	2438	2488	2538	2588	2638	2688	2738	2788	2838	2888	2938	2988	3038	3088	3138	3188	3238	3288	3338	3388	3438
	A	150	200	50	100	150	200	50	100	150	200	50	100	150	200	50	100	150	200	50	100	150	200	50	100	150	200	50	100	150	200
R (电机右折)	M	8	8	9	9	9	9	10	10	10	10	11	11	11	11	12	12	12	12	13	13	13	13	14	14	14	14	15	15	15	15
	N	20	20	22	22	22	22	24	24	24	24	26	26	26	26	28	28	28	28	30	30	30	30	32	32	32	32	34	34	34	34
	重量(kg)	26.7	27.3	27.9	28.5	29.1	29.7	30.3	30.9	31.5	32.1	32.7	33.3	33.9	34.5	35.1	35.7	36.3	36.9	37.5	38.1	38.7	39.3	39.9	40.5	41.1	41.7	42.3	42.9	43.5	44.1

※不含电机重量。

全封闭
同步带模组

单轴机器人

YCTB14系列 · 底座宽度135mm 同步带系列 · 无尘环境型

电机安装方式: LU(电机左上折)

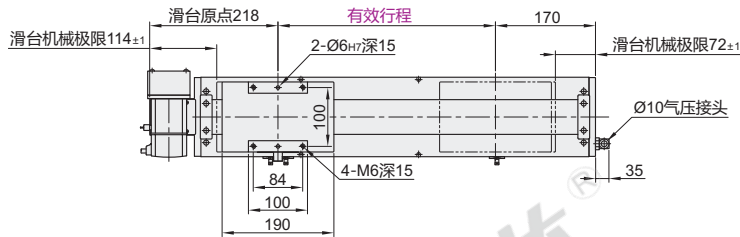
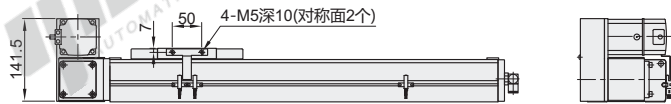
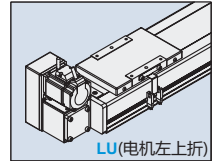
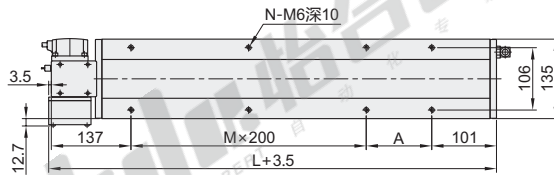
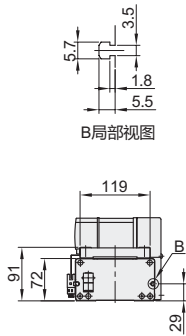

电机安装方式: RU(电机右上折)

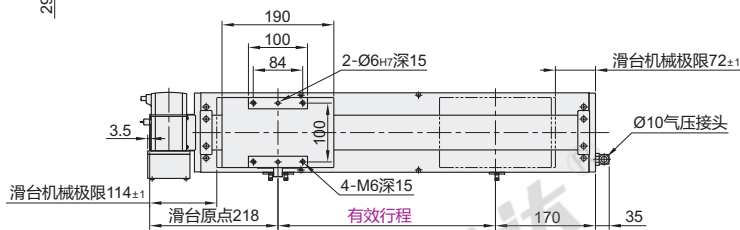
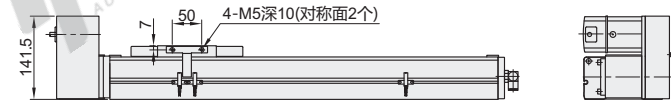
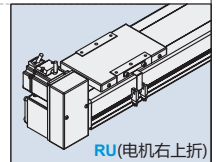
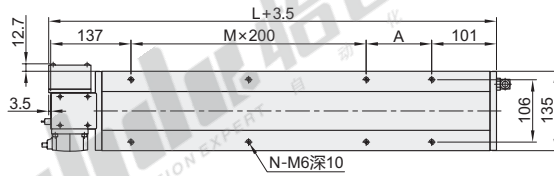
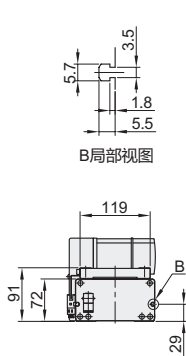

视角标准: 第一视角

电机 安装方式	尺寸	行程																													
		100	150	200	250	300	350	400	450	500	550	600	650	700	750	800	850	900	950	1000	1050	1100	1150	1200	1250	1300	1350	1400	1450	1500	1550
LU (电机左上折)	L	488	538	588	638	688	738	788	838	888	938	988	1038	1088	1138	1188	1238	1288	1338	1388	1438	1488	1538	1588	1638	1688	1738	1788	1838	1888	1938
	A	50	100	150	200	50	100	150	200	50	100	150	200	50	100	150	200	50	100	150	200	50	100	150	200	50	100	150	200	50	100
RU (电机右上折)	M	1	1	1	1	2	2	2	2	3	3	3	3	4	4	4	4	5	5	5	5	6	6	6	6	7	7	7	7	8	8
	N	6	6	6	6	8	8	8	8	10	10	10	10	12	12	12	12	14	14	14	14	16	16	16	16	18	18	18	18	20	20
重量(kg)		11.6	12.1	12.6	13.1	13.6	14.1	14.6	15.1	15.6	16.1	16.6	17.1	17.6	18.1	18.6	19.1	19.6	20.1	20.6	21.1	21.6	22.1	22.6	23.1	23.6	24.1	24.6	25.1	25.6	26.1

电机 安装方式	尺寸	行程																													
		1600	1650	1700	1750	1800	1850	1900	1950	2000	2050	2100	2150	2200	2250	2300	2350	2400	2450	2500	2550	2600	2650	2700	2750	2800	2850	2900	2950	3000	3050
LU (电机左上折)	L	1988	2038	2088	2138	2188	2238	2288	2338	2388	2438	2488	2538	2588	2638	2688	2738	2788	2838	2888	2938	2988	3038	3088	3138	3188	3238	3288	3338	3388	3438
	A	150	200	50	100	150	200	50	100	150	200	50	100	150	200	50	100	150	200	50	100	150	200	50	100	150	200	50	100	150	200
RU (电机右上折)	M	8	8	9	9	9	9	10	10	10	10	11	11	11	11	12	12	12	12	13	13	13	13	14	14	14	14	15	15	15	15
	N	20	20	22	22	22	22	24	24	24	24	26	26	26	26	28	28	28	28	30	30	30	30	32	32	32	32	34	34	34	34
重量(kg)		26.7	27.3	27.9	28.5	29.1	29.7	30.3	30.9	31.5	32.1	32.7	33.3	33.9	34.5	35.1	35.7	36.3	36.9	37.5	38.1	38.7	39.3	39.9	40.5	41.1	41.7	42.3	42.9	43.5	44.1

※不含电机重量。

全封闭
同步带
模组

电机安装方式: LD(电机左下折)

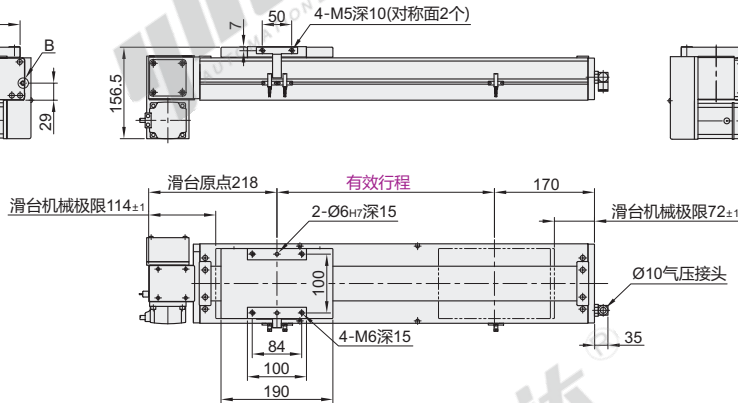
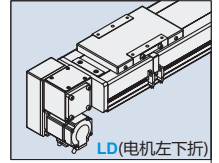
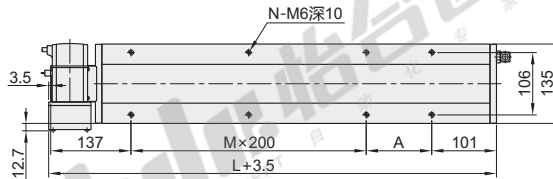

电机安装方式: RD(电机右下折)

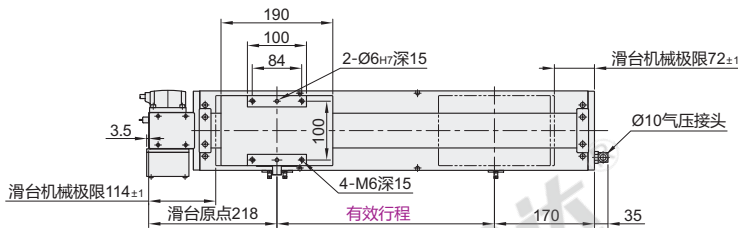
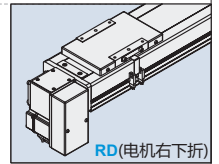
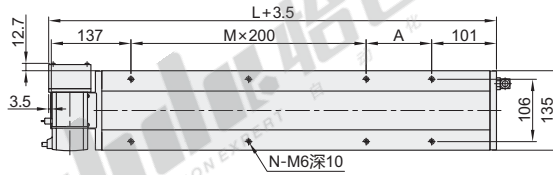
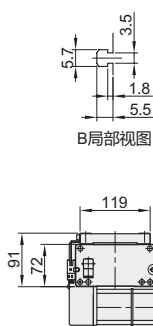

视角标准: 第一视角

电机 安装方式	尺寸	行程																													
		100	150	200	250	300	350	400	450	500	550	600	650	700	750	800	850	900	950	1000	1050	1100	1150	1200	1250	1300	1350	1400	1450	1500	1550
LD (电机左下折)	L	488	538	588	638	688	738	788	838	888	938	988	1038	1088	1138	1188	1238	1288	1338	1388	1438	1488	1538	1588	1638	1688	1738	1788	1838	1888	1938
	A	50	100	150	200	50	100	150	200	50	100	150	200	50	100	150	200	50	100	150	200	50	100	150	200	50	100	150	200	50	100
RD (电机右下折)	M	1	1	1	1	2	2	2	2	3	3	3	3	4	4	4	4	5	5	5	5	6	6	6	6	7	7	7	7	8	8
	N	6	6	6	6	8	8	8	8	10	10	10	10	12	12	12	12	14	14	14	14	16	16	16	16	18	18	18	18	20	20
	重量(kg)	11.6	12.1	12.6	13.1	13.6	14.1	14.6	15.1	15.6	16.1	16.6	17.1	17.6	18.1	18.6	19.1	19.6	20.1	20.6	21.1	21.6	22.1	22.6	23.1	23.6	24.1	24.6	25.1	25.6	26.1

电机 安装方式	尺寸	行程																													
		1600	1650	1700	1750	1800	1850	1900	1950	2000	2050	2100	2150	2200	2250	2300	2350	2400	2450	2500	2550	2600	2650	2700	2750	2800	2850	2900	2950	3000	3050
LD (电机左下折)	L	1988	2038	2088	2138	2188	2238	2288	2338	2388	2438	2488	2538	2588	2638	2688	2738	2788	2838	2888	2938	2988	3038	3088	3138	3188	3238	3288	3338	3388	3438
	A	150	200	50	100	150	200	50	100	150	200	50	100	150	200	50	100	150	200	50	100	150	200	50	100	150	200	50	100	150	200
RD (电机右下折)	M	8	8	9	9	9	9	10	10	10	10	11	11	11	11	12	12	12	12	13	13	13	13	14	14	14	14	15	15	15	15
	N	20	20	22	22	22	22	24	24	24	24	26	26	26	26	28	28	28	28	30	30	30	30	32	32	32	32	34	34	34	34
	重量(kg)	26.7	27.3	27.9	28.5	29.1	29.7	30.3	30.9	31.5	32.1	32.7	33.3	33.9	34.5	35.1	35.7	36.3	36.9	37.5	38.1	38.7	39.3	39.9	40.5	41.1	41.7	42.3	42.9	43.5	44.1

※不合电机重量。

全封闭
同步带模组

单轴机器人

YCTB14系列 · 底座宽度135mm 同步带系列 · 无尘环境型

型号		有效行程 (最小单位50)	电机安装方式	电机品牌	电机规格	原点开关	极限开关
代码	导程						
YCTB14	40	100~3050 非标行程可定制	L(电机左折) LU(电机左上折) LD(电机左下折) R(电机右折) RU(电机右上折) RD(电机右下折)	P(松下) Y(安川) M(三菱) T(台达) H(汇川) L(雷赛)	20(200W伺服) 57(57步进) (仅适用雷赛品牌) ①如选用57系列步进电机, 推荐选最大静止扭矩大 于0.64N.m的型号 ②其它规格请咨询本公司	外置型 C(电机侧) D(电机反侧) 无 E(无)	外置型 3(1个) 4(2个) 无 5(无)

详细参数表

性能	推荐电机规格		57步进	200W伺服
	重复定位精度(mm)		±0.04	±0.04
	导程(mm)		40	40
	最高速度(mm/s)		333	2000
	最大负载(kg)	水平使用	25	25
		竖直使用	—	
额定推力(N)		50	100	
标准行程(mm)		100~3050(50mm间隔)		
皮带宽度(mm)		22		
零部件	直线导轨规格		15×12.5 两支 双滑块	
	感应开关		EE-SX672(NPN)	
		外置型	此款滑台无内置型号	
		内置型		

容许力矩表

Mxd	485N.m
Myd	552N.m
Mzd	551N.m

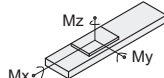

表中力矩值是以滑台行走寿命10000km为基准的动态容许力矩。
力矩条件：
 $Mx/Mxd + My/Myd + Mz/Mzd \leq 1$
(Mx、My、Mz分别为各个方向的实际力矩)

说明:

- 实际负载需满足以下条件:
(a)满足"详细参数表"中最大负载条件
(b)满足"容许力矩表"中力矩条件
如超出条件使用将大幅降低滑台寿命
- 表中数据以额定寿命10000km为基准。
- 表中重复定位精度为单方向数值。
- 滑台额定加速度0.3G, 短行程滑台可能无法达到最高速度。

① 如需欧姆龙品牌或PNP型光电开关, 请与我司沟通。



请按图示订货

型号		有效行程 (最小单位50)	电机安装方式	电机品牌	电机规格	原点开关	极限开关
代码	导程						
YCTB14	40	100~3050 非标行程可定制	L(电机左折) LU(电机左上折)	P(松下) Y(安川) M(三菱)	20(200W伺服) 57(57步进)	外置型 C(电机侧) D(电机反侧)	外置型 3(1个) 4(2个)

YCTB14-40-550-LU-M-20-C-4

优惠价

数量	1~4	5~
价格	100%	另行报价



未税价(元)

交货期	
数量	12

