

代码	底座		导轨		滑板		盖板		使用环境
	材质	表面处理	材质	表面处理	材质	表面处理	材质	表面处理	
YCTH8	铝合金	阳极氧化	合金钢	—	铝合金	—	铝合金	阳极氧化	0~40℃ 35~85%RH 不得结露

① 本产品不含电机，电机须另行选购。

电机安装方式：BC(电机直连)

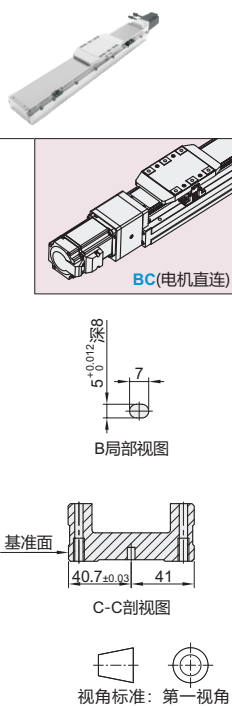
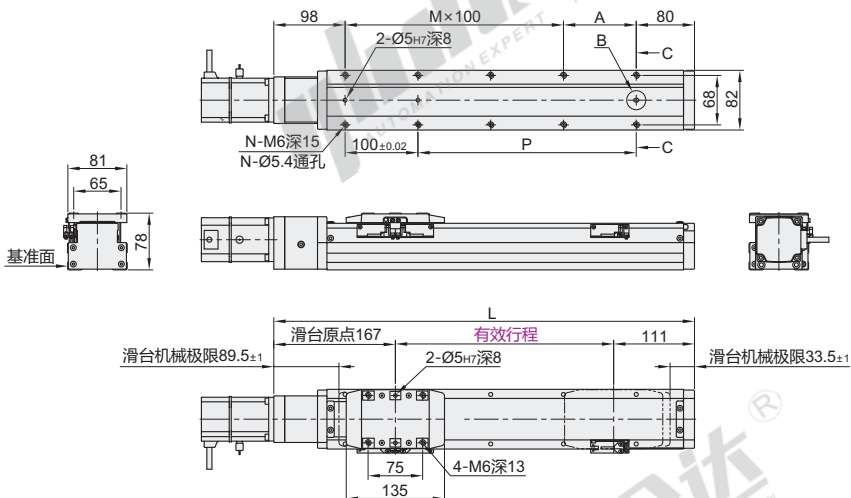

电机 安装方式	尺寸	行程																				
		50	100	150	200	250	300	350	400	450	500	550	600	650	700	750	800	850	900	950	1000	1050
BC (电机直连)	L	328	378	428	478	528	578	628	678	728	778	828	878	928	978	1028	1078	1128	1178	1228	1278	1328
	A	50	100	50	100	50	100	50	100	50	100	50	100	50	100	50	100	50	100	50	100	50
	M	1	1	2	2	3	3	4	4	5	5	6	6	7	7	8	8	9	9	10	10	11
	N	6	6	8	8	10	10	12	12	14	14	16	16	18	18	20	20	22	22	24	24	26
	P	50	100	150	200	250	300	350	400	450	500	550	600	650	700	750	800	850	900	950	1000	1050
重量(kg)※	3.91	4.29	4.7	5	5.35	5.68	6	6.35	6.64	6.97	7.41	7.71	8.12	8.41	8.65	8.96	9.37	9.62	10.01	10.28	10.7	

※不含电机重量。

电机安装方式：BM(电机下折)

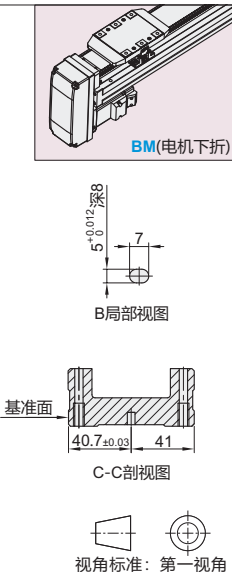
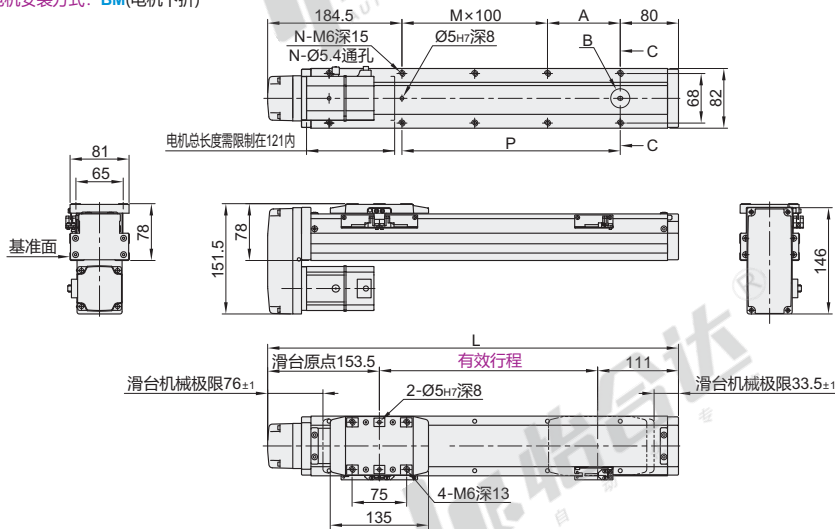

电机 安装方式	尺寸	行程																					
		50	100	150	200	250	300	350	400	450	500	550	600	650	700	750	800	850	900	950	1000	1050	
BM (电机下折)	L	314.5	364.5	414.5	464.5	514.5	564.5	614.5	664.5	714.5	764.5	814.5	864.5	914.5	964.5	1014.5	1064.5	1114.5	1164.5	1214.5	1264.5	1314.5	
	A	50	100	50	100	50	100	50	100	50	100	50	100	50	100	50	100	50	100	50	100	50	
	M	0	0	1	1	2	2	3	3	4	4	5	5	6	6	7	7	8	8	9	9	10	
	N	4	4	6	6	8	8	10	10	12	12	14	14	16	16	18	18	20	20	22	22	24	
	P	50	100	150	200	250	300	350	400	450	500	550	600	650	700	750	800	850	900	950	1000	1050	
重量(kg)※	3.95	4.33	4.74	5.09	5.39	5.72	6.04	6.39	6.68	7.01	7.45	7.75	8.16	8.45	8.69	9	9.41	9.66	10.08	10.32	10.74		

※不含电机重量。

经济型单轴机器人

YCTH8系列

轨道内嵌系列·一般环境型

电机安装方式: BR(电机右折)

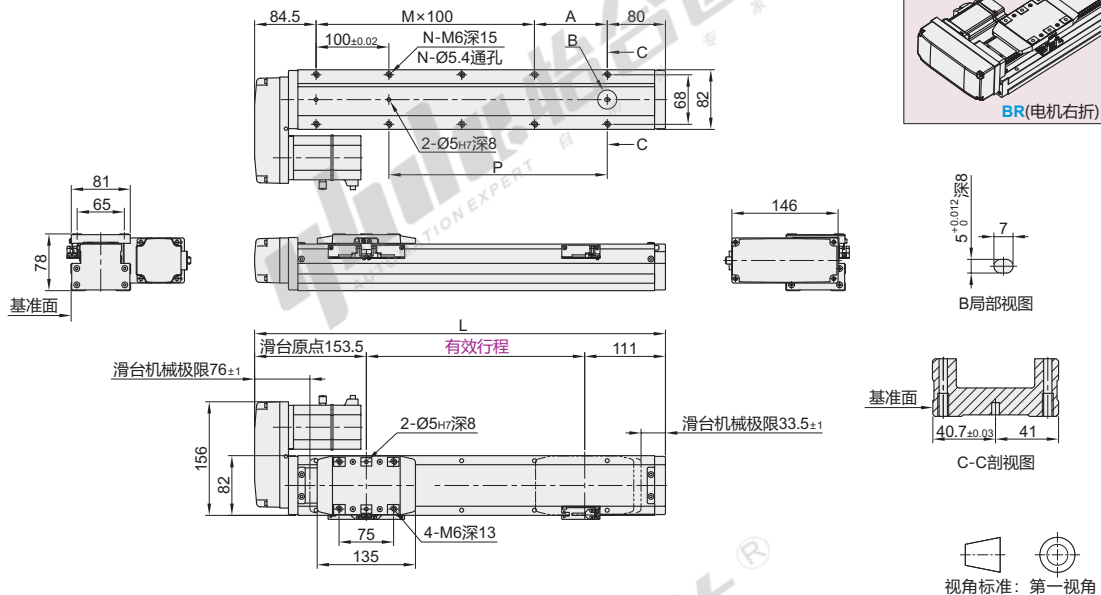

电机 安装方式	尺寸	行程																				
		50	100	150	200	250	300	350	400	450	500	550	600	650	700	750	800	850	900	950	1000	1050
BR (电机右折)	L	314.5	364.5	414.5	464.5	514.5	564.5	614.5	664.5	714.5	764.5	814.5	864.5	914.5	964.5	1014.5	1064.5	1114.5	1164.5	1214.5	1264.5	1314.5
	A	50	100	50	100	50	100	50	100	50	100	50	100	50	100	50	100	50	100	50	100	50
	M	1	1	2	2	3	3	4	4	5	5	6	6	7	7	8	8	9	9	10	10	11
	N	6	6	8	8	10	10	12	12	14	14	16	16	18	18	20	20	22	22	24	24	26
	P	50	100	150	200	250	300	350	400	450	500	550	600	650	700	750	800	850	900	950	1000	1050
重量(kg)※		3.95	4.33	4.74	5.09	5.39	5.72	6.04	6.39	6.68	7.01	7.45	7.75	8.16	8.45	8.69	9	9.41	9.66	10.08	10.32	10.74

※不含电机重量。

电机安装方式: BL(电机左折)

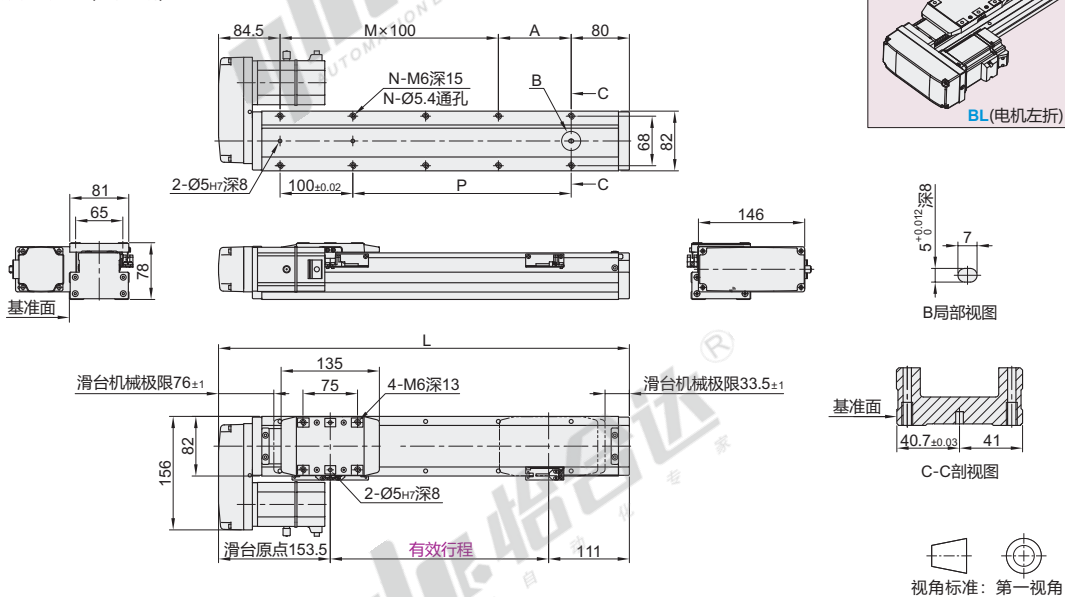

电机 安装方式	尺寸	行程																				
		50	100	150	200	250	300	350	400	450	500	550	600	650	700	750	800	850	900	950	1000	1050
BL (电机左折)	L	314.5	364.5	414.5	464.5	514.5	564.5	614.5	664.5	714.5	764.5	814.5	864.5	914.5	964.5	1014.5	1064.5	1114.5	1164.5	1214.5	1264.5	1314.5
	A	50	100	50	100	50	100	50	100	50	100	50	100	50	100	50	100	50	100	50	100	50
	M	1	1	2	2	3	3	4	4	5	5	6	6	7	7	8	8	9	9	10	10	11
	N	6	6	8	8	10	10	12	12	14	14	16	16	18	18	20	20	22	22	24	24	26
	P	50	100	150	200	250	300	350	400	450	500	550	600	650	700	750	800	850	900	950	1000	1050
重量(kg)※		3.95	4.33	4.74	5.09	5.39	5.72	6.04	6.39	6.68	7.01	7.45	7.75	8.16	8.45	8.69	9	9.41	9.66	10.08	10.32	10.74

※不含电机重量。

型号		有效行程 (最小单位50)	电机安装方式	电机品牌	电机规格	刹车	原点开关	极限开关
代码	丝杆导程							
YCTH8	5	50~1050 非标行程可定制	BC(电机直连) BM(电机下折) BR(电机右折) BL(电机左折)	P(松下) Y(安川) M(三菱) T(台达) H(汇川) L(雷赛)	20(200W伺服) 57(57步进) (仅适用雷赛品牌)	N(无刹车) B(带刹车) ①如竖直使用,需选择带刹车电机	外置型 C(电机侧) D(电机反侧) 无 E(无)	外置型 3(1个) 4(2个) 无 5(无)
	10							
	20							

详细参数表

推荐电机规格		57步进			200W伺服			
性能	重复定位精度(mm)	±0.01			±0.01			
	丝杆导程(mm)	5	10	20	5	10	20	
	最高速度(mm/s)	250	500	1000	250	500	1000	
	最大负载(kg)	水平使用	50	30	12	50	30	12
		竖直使用	15	8	2.5	15	8	2.5
	额定推力(N)	683	341	174	683	341	174	
标准行程(mm)	50~1050(50mm间隔)							
零部件	滚珠丝杆外径(mm)	16						
	联轴器	10×14/11(注1)						
	轨道形式	内嵌式						
	感应开关	外置型	EE-SX674(NPN)					

容许力矩表

Mxd	626N.m
Myd	318N.m
Mzd	318N.m

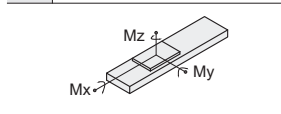

说明:
1.实际负载需满足以下条件:
(a)满足"详细参数表"中最大负载条件
(b)满足"容许力矩表"中力矩条件
如超出条件使用将大幅降低滑台寿命
2.表中数据以额定寿命10000km为基准。
3.表中重复定位精度为单方向数值。
4.丝杠传动型滑台达到一定行程后,最高速度需适当降低。以免滑台发生共振,影响使用寿命。
5.滑台额定加速度0.3G,短行程滑台可能无法达到最高速度。
6.滑台如果竖直使用,请选择带抱闸电机。

表中力矩值是以滑台行走寿命10000km为基准的动态容许力矩。
力矩条件:
 $Mx/Mxd+My/Myd+Mz/Mzd \leq 1$
(Mx、My、Mz分别为各个方向的实际力矩)

- ① 行程超过750时会产生螺杆偏振,此时请将速度降低。
- ① 注1:在使用松下200W电机时,电机轴心为11,其他品牌,电机轴心为14。
- ① 如需欧姆龙品牌或PNP型光电开关,请与我司沟通。

搭配伺服电机一览表

品牌	电机记号	有无刹车	电机容量	伺服电机型号	驱动器型号
松下	P	无刹车(水平)	200W	MSMF022L1U2M	MADLN15SE
		有刹车(竖直)		MSMF022L1V2M	
三菱	M	无刹车(水平)		HG-KN23J-S100	MR-JE-20A
		有刹车(竖直)		HG-KN23BJ-S100	
台达(B2)	T	无刹车(水平)		ECMA-C20602RS	ASD-B2-0221-B
		有刹车(竖直)		ECMA-C20602SS	

- ① 选用其它电机须咨询我司工作人员。
- ① 表中型号为我司官网在售电机和驱动器型号,标准模组型号只提供模组部分,不配电机和驱动器。



型号		有效行程 (最小单位50)	电机安装方式	电机品牌	电机规格	刹车	原点开关	极限开关
代码	丝杆导程							
YCTH8	5	50~1050 非标行程可定制	BC(电机直连) BM(电机下折)	P(松下) Y(安川) M(三菱)	20(200W伺服) 57(57步进)	N(无刹车) B(带刹车)	外置型 C(电机侧) D(电机反侧)	外置型 3(1个) 4(2个)
	10							

YCTH8-10-550-BM-M-20-N-C-4



数量	1~4	5~
价格	100%	另行报价



8

① 数量(1~4pcs)