

| 代码 | 底座 | | 导轨 | | 滑板 | | 盖板 | | 使用环境 |
|-----|-----|------|-----|------|-----|------|-----|------|-----------------------|
| | 材质 | 表面处理 | 材质 | 表面处理 | 材质 | 表面处理 | 材质 | 表面处理 | |
| YSG | 铝合金 | 阳极氧化 | 合金钢 | — | 铝合金 | 阳极氧化 | 铝合金 | 阳极氧化 | 湿度85% 温度-10°C~60°C |

电机安装方向:

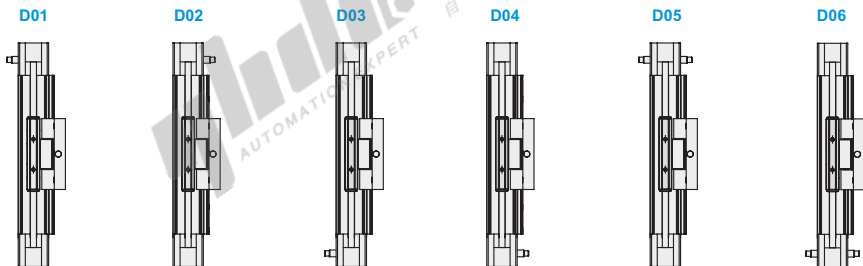

YSG45

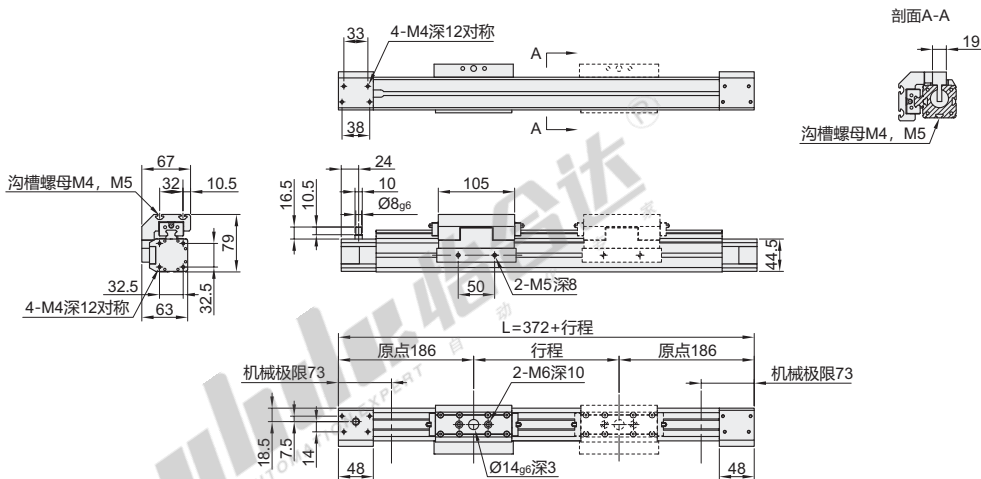

YSG65

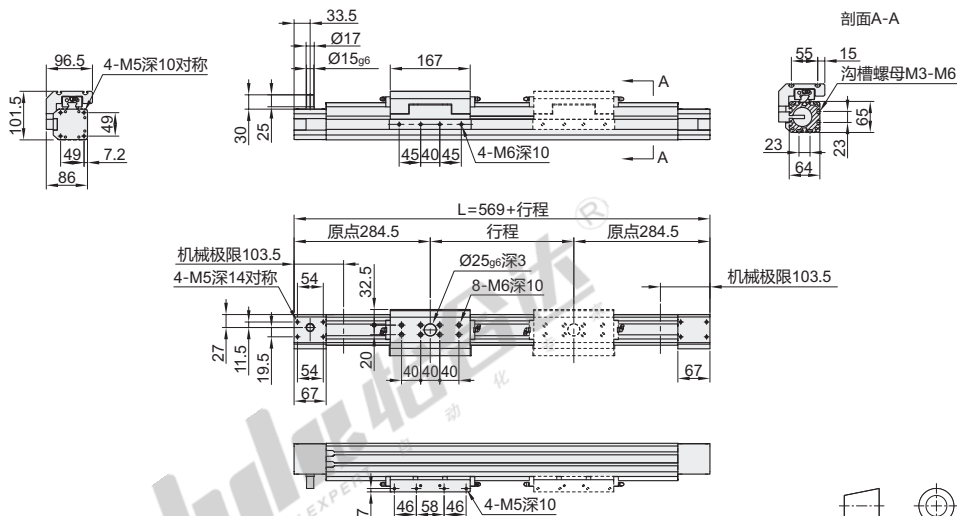

视角标准: 第一视角

单轴机器人

YSG系列

欧标高轨同步带系列·一般环境型

| 型号 | | 电机方向 | 滑块数量 | 减速比 | 电机品牌 | 电机功率 | 刹车 | 传感器数量 |
|----------------|-----------------------|--|------------------|--|----------------------------------|----------------------------------|------------------|---|
| 代码 | 有效行程 | | | | | | | |
| YSG45 YSG65 | 100~4000 (最小单位100) | D01 D02 D03 D04 D05 D06 | S(单滑块) D(双滑块) | G3 (1:3) G4 (1:4) G5 (1:5) G7 (1:7) G10 (1:10) G0 (无) | M(三菱) P(松下) Y(安川) T(台达) | 20(200W) 40(400W) 75(750W) | N(无刹车) B(带刹车) | P1(1PCS) P2(2PCS) P3(3PCS) P0(无) |

详细参数表

| 代码 | | YSG45 | YSG65 | |
|-------------|---------------|-------------------|------------|----|
| 技术参数 | 位置重复精度(mm) | ±0.05 | | |
| | 皮带轮导程(mm) | 63 | 100 | |
| | 皮带型号 | 3M-15 | 5M-25 | |
| | 最高速度(mm/s) | 3000 | 5000 | |
| | 最大负载(kg) | 水平使用 | 25 | 35 |
| | | 竖直使用 | 15 | 25 |
| 最大空载扭矩(N.m) | 0.4 | 0.45 | | |
| 最大扭矩(N.m) | 2.6 | 9.7 | | |
| 基本规格 | 标准行程(mm) | 100~4000(100mm间隔) | | |
| | 伺服电机容量(W) | 400 | 400/750 | |
| | 高刚性直线滑轨 | 15#×1PCS | 20#×1PCS | |
| | 主机截面最大外形(mm) | 67×79 | 96.5×101.5 | |
| 原点感应器 | EE-SX672(NPN) | | | |

容许力矩表

| 代码 | YSG45 | YSG65 |
|-----|-------|--------|
| Mxd | 30N.m | 46N.m |
| Myd | 51N.m | 109N.m |
| Mzd | 51N.m | 96N.m |

说明:

- 1.实际负载需满足以下条件:
(a)满足“详细参数表”中最大负载条件
(b)满足“容许力矩表”中力矩条件
如超出条件使用将大幅降低滑台寿命
- 2.表中数据以额定寿命10000km为基准。
- 3.表中重复定位精度为单方向数值。
- 4.滑台额定加速度0.3G,短行程滑台可能无法达到最高速度。
- 5.滑台如果竖直使用,请选择带抱闸电机。

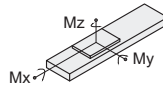

表中力矩值是以滑台行走寿命10000km为基准的动态容许力矩。

力矩条件:

$$Mx/Mxd + My/Myd + Mz/Mzd \leq 1$$

(Mx、My、Mz分别为各个方向的实际力矩)

如需欧姆龙品牌或PNP型光电开关,请与我司沟通。

尺寸表

| 代码 | 行程 | 100 | 200 | 300 | 400 | 500 | 600 | 700 | 800 | 900 | 1000 | 1100 | 1200 | 1300 | 1400 | 1500 |
|-------|--------|-----|-----|-----|-----|------|------|------|------|------|------|------|------|------|------|------|
| YSG45 | L | 472 | 572 | 672 | 772 | 872 | 972 | 1072 | 1172 | 1272 | 1372 | 1472 | 1572 | 1672 | 1772 | 1872 |
| | 重量(kg) | 3 | 3.5 | 4 | 4.5 | 5 | 5.5 | 6 | 6.5 | 7 | 7.5 | 8 | 8.5 | 9 | 9.5 | 10 |
| YSG65 | L | 669 | 769 | 869 | 969 | 1069 | 1169 | 1269 | 1369 | 1469 | 1569 | 1669 | 1769 | 1869 | 1969 | 2069 |
| | 重量(kg) | 3.6 | 4.2 | 4.8 | 5.4 | 6 | 6.6 | 7.2 | 7.8 | 8.4 | 9 | 9.6 | 10.2 | 10.8 | 11.4 | 12 |

| 代码 | 行程 | 1600 | 1700 | 1800 | 1900 | 2000 | 2100 | 2200 | 2300 | 2400 | 2500 | 2600 | 2700 | 2800 | 2900 | 3000 |
|-------|--------|------|------|------|------|------|------|------|------|------|------|------|------|------|------|------|
| YSG45 | L | 1972 | 2072 | 2172 | 2272 | 2372 | 2472 | 2572 | 2672 | 2772 | 2872 | 2972 | 3072 | 3172 | 3272 | 3372 |
| | 重量(kg) | 10.5 | 11 | 11.5 | 12 | 12.5 | 13 | 13.5 | 14 | 14.5 | 15 | 15.5 | 16 | 16.5 | 17 | 17.5 |
| YSG65 | L | 2169 | 2269 | 2369 | 2469 | 2569 | 2669 | 2769 | 2869 | 2969 | 3069 | 3169 | 3269 | 3369 | 3469 | 3569 |
| | 重量(kg) | 12.6 | 13.2 | 13.8 | 14.4 | 15 | 15.6 | 16.2 | 16.8 | 17.4 | 18 | 18.6 | 19.2 | 19.8 | 20.4 | 21 |

| 代码 | 行程 | 3100 | 3200 | 3300 | 3400 | 3500 | 3600 | 3700 | 3800 | 3900 | 4000 |
|-------|--------|------|------|------|------|------|------|------|------|------|------|
| YSG45 | L | 3472 | 3572 | 3672 | 3772 | 3872 | 3972 | 4072 | 4172 | 4272 | 4372 |
| | 重量(kg) | 18 | 18.5 | 19 | 19.5 | 20 | 20.5 | 21 | 21.5 | 22 | 22.5 |
| YSG65 | L | 3669 | 3769 | 3869 | 3969 | 4069 | 4169 | 4269 | 4369 | 4469 | 4569 |
| | 重量(kg) | 21.6 | 22.2 | 22.8 | 23.4 | 24 | 24.6 | 25.2 | 25.8 | 26.4 | 27 |



| 代码 | 有效行程 (最小单位100) | 电机方向 | 滑块数量 | 减速比 | 电机品牌 | 电机功率 | 刹车 | 传感器数量 |
|----------------|-------------------|------------|------------------|--------------------|----------------|----------------------|------------------|----------------------|
| YSG45 YSG65 | 100~4000 | D01 D02 | S(单滑块) D(双滑块) | G3(1:3) G4(1:4) | M(三菱) P(松下) | 20(200W) 40(400W) | N(无刹车) B(带刹车) | P1(1PCS) P2(2PCS) |

YSG45-550-D01-S-G3-M-20-N-P1



| | |
|-------|-----------|
| ● 优惠价 | |
| 数量 | 1~4 5~ |
| 价格 | 100% 另行报价 |



| | |
|-----|----|
| 交货期 | |
| | 12 |

未税价(元)

