

# 输送机滚轮安装座

## 轴承型/顶部张紧型 卡槽型

小型输送机

### 轴承型

代码	类型	安装孔方向	材质		表面处理
			本体	轴承	
KVA50	轴承型	外侧	A6061	钢	本色阳极氧化
KVA51			A6061	钢	黑色阳极氧化
KVA52			A6061	钢	无电解镍
KVA53	轴承型	内侧	A6061	钢	本色阳极氧化
KVA54			A6061	钢	黑色阳极氧化
KVA55			A6061	钢	无电解镍

安装孔方向：外侧  
KVA50/51/52

安装孔方向：内侧  
KVA53/54/55

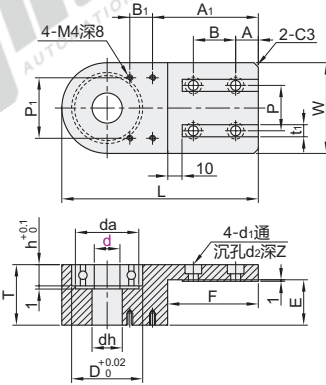
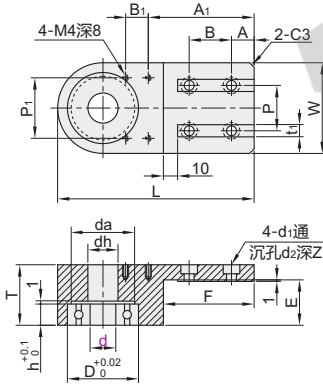

轴承精度：GB/T 307.1 0 级  
相当于：JIS B 1514 0 级

EX Example 使用示例

① 外侧安装孔方向

② 内侧安装孔方向

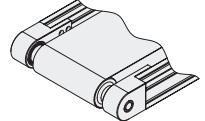
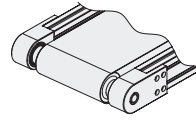

③ 适用铝型材规格为4040时，  
安装孔如下图所示：

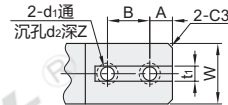

视角标准：第一视角

型号		代码	适用铝型材规格	d	L	T	W	E	F	A	A <sub>1</sub>	B	B <sub>1</sub>	P	P <sub>1</sub>	d <sub>1</sub>	d <sub>2</sub>	Z	t <sub>1</sub>	d	使用轴承型号	D	da	h	dh
KVA50	KVA53	KVA50	2040	10	100	30	40	20	50	12	60	26	20	25	5.5	9	5.5	6	10	BAY6200ZZ	30	26	9	12	
			4040	12	110	52	40	60	15	70	28	15	30	40	9	14	9	12	12	BAY6201ZZ	32	28	10	15	
KVA51	KVA54	KVA51	3060	15	130	40	60	30	60	15	80	34	30	40	6.5	11	6.5	8	15	BAY6002ZZ	40	30	9	18	
			4080	17	150	52	80	40	70	18	90	34	40	50	9	14	9	8	17	BAY6303ZZ	47	42	14	20	
KVA52	KVA55	KVA52	3060	15	130	40	60	30	60	15	80	34	30	40	6.5	11	6.5	8	17	BAY6303ZZ	47	42	14	20	
			4080	20	150	52	80	40	70	18	90	34	40	50	9	14	9	8	20	BAY6204ZZ	47	42	14	23	



代码	技术说明	选型方法	QC
QC	替换成自动调心球轴承	d	轴承型号
		10	BBU1200
		12	BBU1201
		15	无替换型号
		17	BBU1303
		20	BBU1204



请按图示订货

型号	代码	适用铝型材规格	d
KVA50	2040	12	15
KVA51	4040	12	15

KVA50—2040—d12

④ 可选加工

代码	适用铝型材规格	d	可选加工代码
KVA50	2040	12	15
KVA51	4040	12	15

KVA50—2040—d12—QC



数量	1~9	10~
价格	100%	另行报价

未税价(元)

交货期	7
-----	---

### 顶部张紧型

代码	类型	材质	表面处理
KVA56	顶部张紧型	A6061	本色阳极氧化
KVA57			黑色阳极氧化

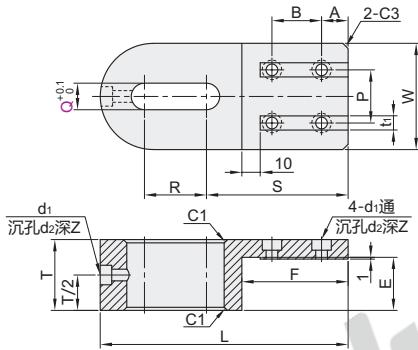

① 适用铝型材规格为4040时，  
安装孔如下图所示：

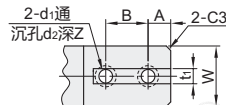

代码	技术说明	选型方法	RC
RC	增加张紧部刻度尺	Q	

视角标准：第一视角

型号		代码	适用铝型材规格	Q	L	T	W	R	S	E	F	A	B	P	d <sub>1</sub>	d <sub>2</sub>	Z	t <sub>1</sub>
KVA56	KVA57	KVA56	2040	10 12 13	110	30	40	25	65	20	50	12	26	20	5.5	9	5.5	6
			4040	12	120	52	40	75	40	60	15	28	30	9	14	9	12	
KVA57	KVA57	KVA57	3060	15	140	40	60	35	80	30	60	15	28	30	6.5	11	6.5	8
			4080	18	160	52	80	45	90	40	70	18	34	40	9	14	9	8

④ 可选加工

型号	代码	适用铝型材规格	Q
KVA56	2040	10	12
KVA57	4040	10	12

KVA56—2040—Q10

型号	代码	适用铝型材规格	Q	可选加工代码
KVA56	2040	10	12	RC
KVA57	4040	10	12	RC

KVA56—2040—Q10—RC



数量	1~9	10~
价格	100%	另行报价

未税价(元)

交货期	7
-----	---