

# 螺丝机

## 手划式

代码	类型	驱动方式	材质			表面处理
			面罩	侧面板	上盖板	
ZCK10	手划式	电动	A3钣金	尼龙	透明亚克力	喷涂

### 产品简介

该产品通过振动输送，实现螺钉的有序供给。螺钉进入螺丝机内，随着齿圈旋转到达顶部，螺钉依靠自身重量掉入螺钉轨道附近，在振动作用下，螺钉头向上的螺钉进入轨道槽内，沿着轨道传送到螺钉出口等待取料，其余不规则上料的螺钉则在掉入轨道附近时被刷入齿圈内继续上料。

### 产品特点

- 该螺钉速度可调节，最高可达120PCS/分钟；
- 通用性强，可适用特殊螺钉、短螺钉、带垫片螺钉；
- 螺钉出口位置可调，轨道可以作简单调整。

### 应用场合

- 主要应用于操作员手动锁螺钉，实现批头快速取螺钉。

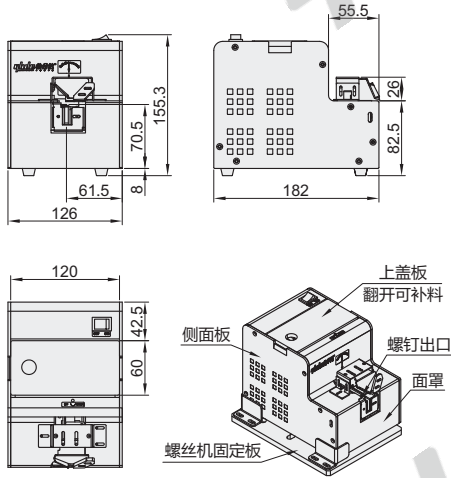

### 螺丝机固定板

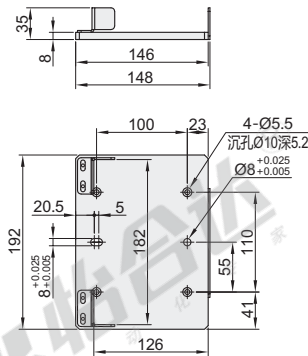

### 适用螺钉

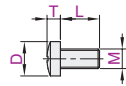

以下3种螺钉需提供200PCS螺钉样品用于机器调试

- 短螺钉，螺钉规格为 $(T+L)/D < 1$ ；
- 带垫片的螺钉；
- 非常规异形螺钉。

① 输送螺钉的轨道必须悬空，不能与面罩直接接触，否则会影响螺钉输送效果。



型号	适用螺钉尺寸				螺丝机固定板	出料速度 pcs/min	料仓容量	输入电压	输出电压	标配附件
	代码	M	L (最小单位1)	D (最小单位1)						
ZCK10	1	2~16	2~12	2~6	Y(有) W(无)	60~120 (可调节)	200ml	AC220V	DC15V	调节扳手、 直流电源插头
	2									
	2.5									
	3									
	4									
5										



型号	适用螺钉尺寸				螺丝机固定板
代码	M	L	D	T	
ZCK10	①	②	③	④	⑤(有) ⑥(无)

ZCK10-M1-L10-D5-T5-Y



优惠价	
数量	1~20 21~
价格	100% 另行报价

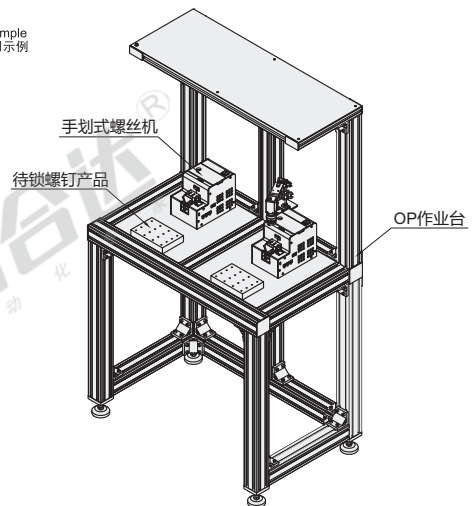

① 主要应用于人工锁螺钉作业台上，操作员手持批头取螺钉，操作简单，作业效率高。