

代码	类型	驱动方式	材质		表面处理
			面罩	上盖板	
ZCK12	吹气式	电动	A3钣金	透明亚克力	喷涂

产品简介

- 该产品通过振动输送，实现螺钉的有序供给。螺钉进入螺丝机内，随着齿圈旋转到达顶部，螺钉依靠自身重量掉入螺钉轨道附近，在振动作用下，螺钉头向上的螺钉进入轨道槽内，沿着轨道传送至错分装置处，装置检测螺钉到位后进行错分，最终螺钉通过管接头落入专用的螺钉管中，其余不规则上料的螺钉则在掉入轨道附近时被刷入齿圈内继续上料。

产品特性

- 出螺钉速度可调节，最高可达60PCS/分钟；
- 性能可靠，效率高，低故障率；
- 计数功能，计数范围可调(0~9999)。

应用场合

- 取代传统的自动供料器自动送料，与自动螺钉锁付机设备配套使用。

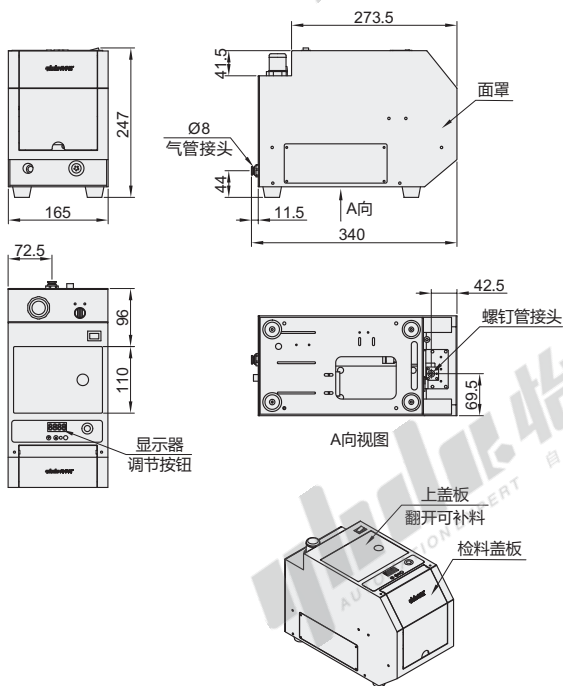

适用螺钉

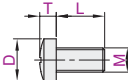

以下3种螺钉需提供200PCS螺钉样品用于机器调试

- 短螺钉，螺钉规格为 $(T+L)/D < 1$ ；
- 带垫片的螺钉；
- 非常规异形螺钉。

内部线路

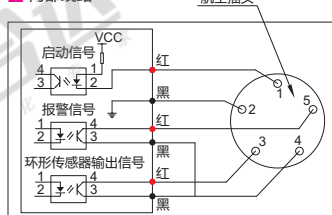

航空插头引脚功能说明

- 1脚和2脚是启动信号引脚(将2个引脚短接0.3S后可强制启动机器加料)；
- 3脚是环形传感器输出信号引脚(感应到有螺钉时，低电平脉冲信号持续输出0.5S)；
- 4脚是报警信号和环形传感器输出信号的公共端引脚；
- 5脚是报警信号引脚。



视角标准：第一视角

型号	适用螺钉尺寸				出料速度 pcs/min	料仓容量	输入电压	输出电压	工作气压 Mpa	标配附件
代码	M	L (最小单位1)	D (最小单位1)	T (最小单位1)						
ZCK12	3	4~20	2~12	2~6	40~60 (可调节)	450ml	AC220V	DC15V	0.4~0.6	直流电源插头、 1.5米进气管、 2米螺钉管
	4									
	5									
	6									



型号	适用螺钉尺寸			
代码	M	L	D	T
ZCK12	3	4~20	2~12	2~6
	4			

ZCK12—M3—L10—D5—T5

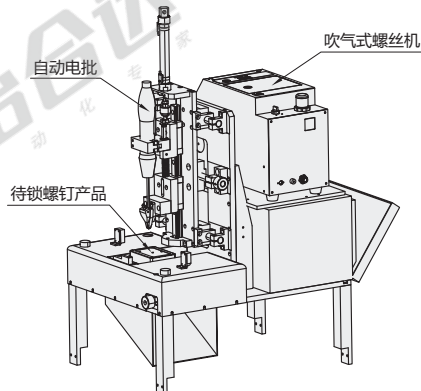

吹气式螺丝机应用在自动螺钉锁付机中，整体尺寸紧凑，可隐藏在设备内部，节省空间。



未税价(元)

优惠价

数量	1~20	21~
价格	100%	另行报价



交货期

10