

吊环螺钉/吊环螺母

吊环螺钉

代码	类型	材质		表面处理	附件
		国标	相当		
TBF01	吊环螺钉	Q235	SS400	镀锌	1个螺帽
TBF02		0Cr18Ni9	SUS304	—	

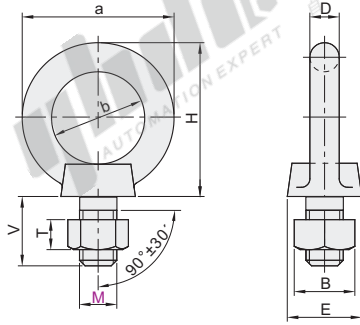

① 本产品适用标准: GB/T 825-1988
DIN 580-2010
JIS B 1168-1994

视角标准: 第一视角

型号	代码	M	载荷(T)	螺距P	a	b	D	E	H	V	螺帽	
											B	T
TBF01 TBF02	6	0.14	1	28	19.7	8.3	20.3	28	13	10	5	
	8	0.23	1.5	45.3	24.7	10.3	25.3	37.5	17	17	8	
	10	0.34	1.75	54.3	29.7	12.3	30.3	55	20.5	19	10	
	12	0.49	2	63	35	14	35	62	27	21	14	
	14*	0.7	2	63.3	34.7	12.5	35.3	64.5	27	24	13	
	16	1.2	2.5	72.3	39.7	16.3	40.3	71	30	30	17	



请按图示订货

型号	
代码	M
(TBF01)	8
(TBF02)	10
	12
TBF01 — M8	



未税价(元)

优惠价	
数量	1~49 50~
价格	100% 另行报价

交货期	
数量	3

① 带*规格不适用TBF02。

吊环螺母

代码	类型	材质		表面处理
		国标	相当	
TBF21	吊环螺母	Q235	SS400	镀锌
TBF22		0Cr18Ni9	SUS304	—

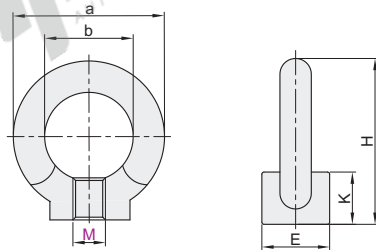

① 本产品适用标准: DIN 582-2010

视角标准: 第一视角

型号	代码	M	a	b	H	E	K
TBF21 TBF22	8	36	20	36	20	8.5	
	10	45	25	45	25	10	
	12	54	30	53	30	11	
	16	63	35	62	35	13	
	20	72	40	71	40	16	



请按图示订货

型号	
代码	M
(TBF21)	8
(TBF22)	10
	12
TBF21 — M8	



未税价(元)

优惠价	
数量	1~99 100~
价格	100% 另行报价

交货期	
数量	7