

双列滚针凸轮轴承随动器

球面型
螺栓型 进口型

代码	类型	凸轮结构	材质	
			国标	相当
BPG11	进口型	球面型	GCr15	SUJ2

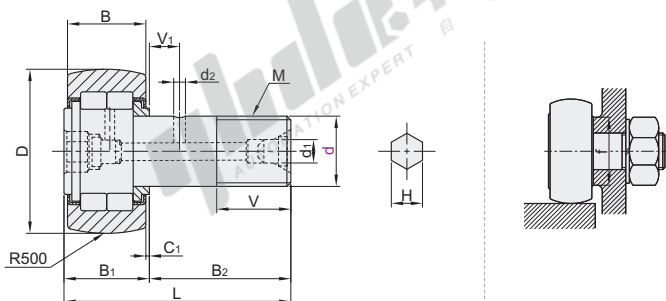

视角标准：第一视角

型号		D	B	M×螺距	V	B ₁	L	B ₂	V ₁	C ₁	d ₁	d ₂	H	f (min)	最大拧紧 扭矩 (N·m)	基本额定 动负荷 Cr(N)	基本额定 静负荷 Cor(N)	最大静态 容许负荷 (N)	轨迹表面 负载容量 (N)	重量 (g) (参考)	
BPG11	16	35	18	M16×1.5	17	19.6	52.1	32.5	8		4	3	6	20	58.5	23400	27300	11800	3060	167	
	18	40	20	M18×1.5	19	21.6	58.1	36.5						22	86.2	25200	30900	20300	3660	244	
	20	52	24	M20×1.5	21	25.6	66.1	40.5	9	0.8				8	119	43100	58100	30000	5190	457	
	20A	47												27	38900	49000	27200	4530	384		
	24	62	29	M24×1.5	25	30.6	80.1	49.5	11			6	4	12	38	215	58200	75300	35200	6580	789
	24A	72													44	63900	88800	57000	8020	1020	
	30	80	35	M30×1.5	32	37	100	63	15	1				17	45	438	90300	121000	98300	9220	1600
	30A	90																		10800	1970



请按图示订货

型号	
代码	dh7
BPG11	16
	18

BPG11—d18



未税价(元)

优惠价	
数量	1~9 10~
价格	100% 另行报价



交货期
5

怡合达
AUTOMATION EXPERT 自动化专家