

代码	类型		材质		
			国标	相当	
BPH01	进口型	螺纹部	圆柱型	GCr15	SUJ2
BPH02				9Cr18	SUS440C
BPH21		内六角孔型	球面型	GCr15	SUJ2
BPH22	9Cr18			SUS440C	

圆柱型D公差：

D	公差
30~47	$0_{-0.011}$
62~80	$0_{-0.013}$
85~90	$0_{-0.015}$

球面型D公差： $0_{-0.05}$



圆柱型
BPH01/02

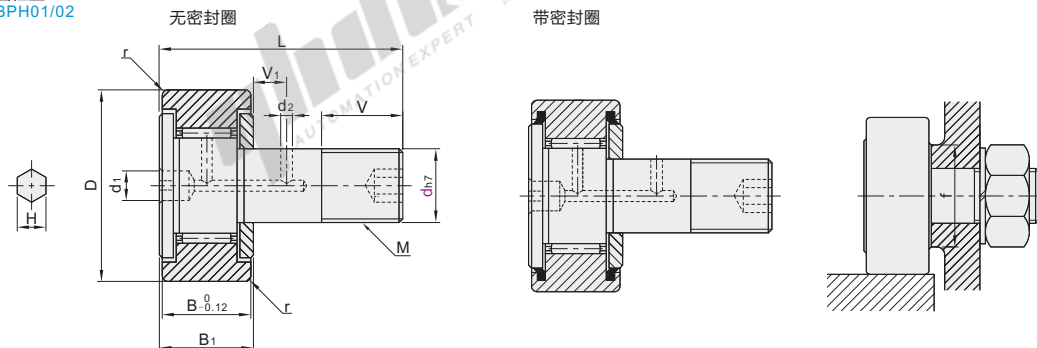

球面型
BPH21/22

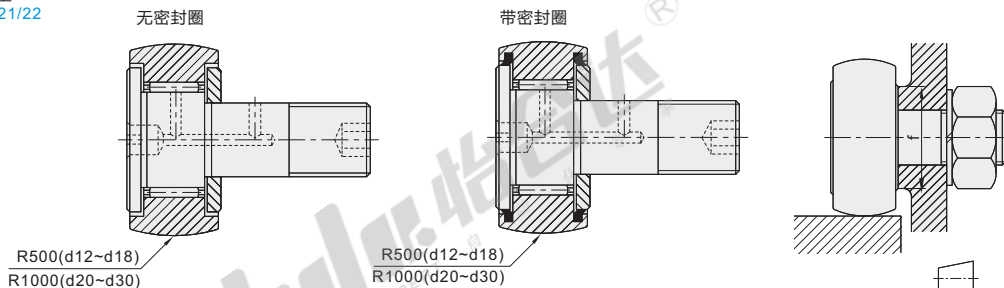

视角标准：第一视角

型号		密封圈	D	M×螺距	B	B ₁	L	d ₁	d ₂	V	V ₁	H	r	f(min)
代码	d _{h7}													
圆柱型	12	PP (带密封圈)	30	M12×1.5	14	15	40	6	3	14	6	6	1.5	20
	12A		32											
	16		35											
	18		40											
	20		52											
球面型	20A	— (无密封圈)	47	M20×1.5	24	25.5	66	8	4	22	9	8	40	
	24		62											
	24A		72											
	30		80											
	30A		85											
30B	90													

型号	代码	d	基本额定负荷				最大容许负荷 Fo(kN)	轨迹表面负荷容量		极限转速		重量		
			带保持架		全滚针			圆柱型外圈 kN	球面型外圈 kN	带保持架 min ⁻¹	全滚针 min ⁻¹	带保持架 g	全滚针 g	
			C(kN)	Co(kN)	C(kN)	Co(kN)								
圆柱型	12	7.87	9.79	13.4	19.8	9.37	7.06	2.45	14000	5800	95	97		
	12A												105	107
	16												170	173
	18												250	255
	20												460	465
球面型	20A	20.7	34.8	33.2	64.8	32.1	23.2	8.23	7000	3400	385	390		
	24												815	820
	24A												1140	1140
	30												1870	1870
	30A												2030	2030
30B	2220	2220												

① 上表中极限转速数值适用于无密封圈、润滑油润滑的型号。采用油润滑的型号容许使用上限为上述数值的130%；带密封圈的型号容许使用上限为上述数值的70%。



型号		密封圈	D
代码	d		
BPH01	16	PP(带密封圈)	35
BPH02	18	—(无密封圈)	40

BPH01—d16—PP



优惠价	
数量	1~9 10~
价格	100% 另行报价

交货期	
数量	5

总目录

目录

使用说明

螺钉

螺栓

螺柱

铆接类

组合件

螺母

垫圈

挡圈

树脂类

带挡块

螺钉

柱塞

紧固件

进口专区

紧固件

专用配件

经济型

轴承

标准型

轴承

进口型

轴承

品牌轴承

带座轴承

吊环

索具

电子焊接

工具

手动工具

电动工具

气动工具

储存工具

量具

刀具

技术资料