

凸轮轴承随动器

带内六角孔偏心率·圆柱型/球面型
螺栓型 进口型

- 总目录
- 目录
- 使用说明
- 螺钉
- 螺栓
- 螺柱
- 铆接类
- 组合件
- 螺母
- 垫圈
- 挡圈
- 树脂类
- 带挡块螺钉
- 柱塞
- 紧固件进口专区
- 紧固件专用配件
- 经济型轴承
- 标准型轴承
- 进口型轴承
- 品牌轴承
- 带座轴承
- 吊环
- 索具
- 电子焊接工具
- 手动工具
- 电动工具
- 气动工具
- 储存工具
- 量具
- 刀具
- 技术资料

代码	类型	材质		
		国标	相当	
BPK01	进口型 带内六角孔 偏心率	圆柱型	GCr15 9Cr18	SUJ2 SUS440C
BPK02		球面型	GCr15 9Cr18	SUJ2 SUS440C
BPK21				
BPK22				

圆柱型D公差：

D	公差
16	0 ^{-0.008}
19~30	0 ^{-0.009}
32~47	0 ^{-0.011}
62~80	0 ^{-0.013}
85~90	0 ^{-0.015}

球面型D公差：.0.05



圆柱型
BPK01/02

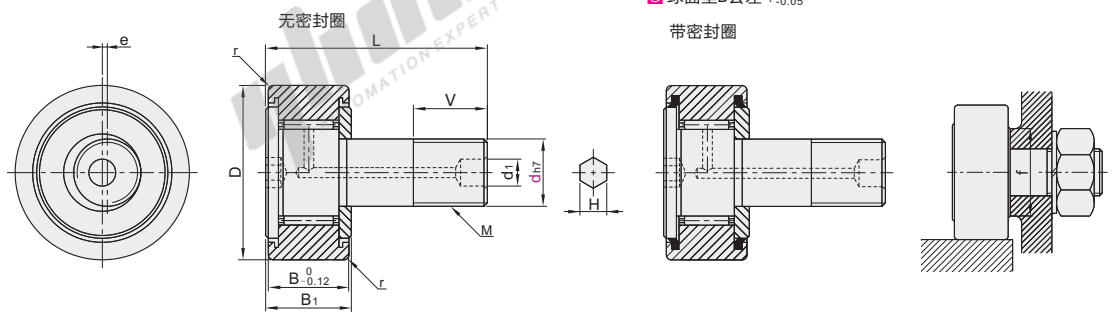

球面型
BPK21/22

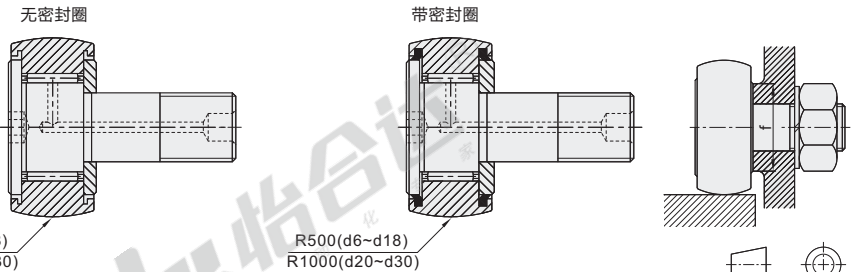

请在80°C以下的环境中带密封圈的型号。

视角标准：第一视角

代码	型号	密封圈	D	M×螺距	B	B ₁	L	d ₁	V	偏心率e	H	r	f(min)		
圆柱型 BPK01 BPK02	6	PP (带密封圈)	16	M6×1.0	11	12	28		9	0.25	3	0.5	11		
	8		19	M8×1.25	11	12	32		11	0.25	4	0.5	13		
	10		22	M10×1.25	12	13	36		13	0.3	5	1	15		
	10A		26		12	13	36		13	0.3	5	1	15		
	12		30		M12×1.5	14	15	40		14	0.4			20	
	12A		32			14	15	40		14	0.4			20	
	16		35	M16×1.5	18	19.5	52	6	18	0.5	6		24		
	18		40	M18×1.5	20	21.5	58		20	0.6		1.5	26		
	球面型 BPK21 BPK22		20	— (无密封圈)	52	M20×1.5	24	25.5	66		22	0.7			36
			20A		47		24	25.5	66		22	0.7			36
24		62	M24×1.5		29	30.5	80		25	0.8	8		40		
24A		72			29	30.5	80		25	0.8	8		40		
30		80			M30×1.5	35	37	100		32	1			46	
30A		85				35	37	100		32	1			46	
30B		90													

d6~d10没有加工d₁润滑孔，不能补充润滑脂。

型号	基本额定负荷				最大容许负荷 Fo(kN)	轨迹表面负荷容量		极限转速		重量		
	带保持架		全滚针			圆柱型外圈	球面型外圈	带保持架	全滚针	带保持架	全滚针	
代码	d	C(kN)	Co(kN)	C(kN)	Co(kN)	kN	kN	min ⁻¹	min ⁻¹	g	g	
圆柱型 BPK01 BPK02	6	3.59	3.58	6.94	8.5	2.11	3.43	1.08	25000	11000	18.5	9
	8	4.17	4.65	8.13	11.2	4.73	4.02	1.37	20000	8700	28.5	29
	10	5.33	6.78	9.42	14.3	5.81	4.7	1.67	17000	7200	45	46
	10A										60	61
球面型 BPK21 BPK22	12	7.87	9.79	13.4	19.8	9.37	7.06	2.45	14000	5800	95	97
	12A						7.45	2.74			105	107
	16	12	18.3	20.6	37.6	17.3	11.2	3.14	10000	4500	170	173
	18	14.7	25.2	25.2	51.3	26.1	14.4	3.72	8500	3800	250	255
圆柱型 BPK01 BPK02	20	20.7	34.8	33.2	64.8	32.1	23.2	8.23	7000	3400	460	465
	20A						21	7.15			385	390
	24	30.6	53.2	46.7	92.9	49.5	34.2	10.5	6500	2900	815	820
	24A						39.8	12.9			1140	1140
	30						52.6	14.9			1870	1870
	30A	45.4	87.6	67.6	145	73.7	56	16.1	5000	2300	2030	2030
	30B						59.3	17.3			2220	2220

上表中极限转速数值适用于无密封圈、润滑脂润滑的型号。采用油润滑的型号容许使用上限为上述数值的130%；带密封圈的型号容许使用上限为上述数值的70%。



型号		密封圈	D
代码	d		
BPK01	6	PP(带密封圈)	16
BPK02	8	—(无密封圈)	19

BPK01—d6—PP



● 优惠价

数量	1~9	10~
价格	100%	另行报价

交货期	5
-----	---