



系列	类型
215系列	测量台架

特点

- 基座由黑色花岗岩制成，其成分为细颗粒，因此不会出现毛刺和突起；
- 基座不生锈，便于维护。

行程范围: 250
215-151-10

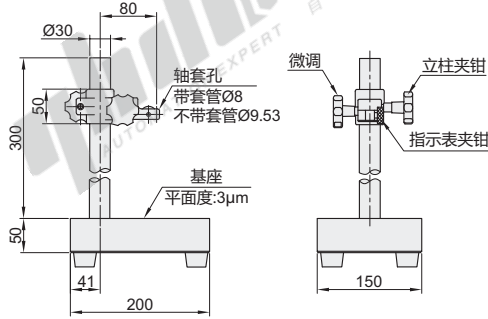

行程范围: 260
215-153-10

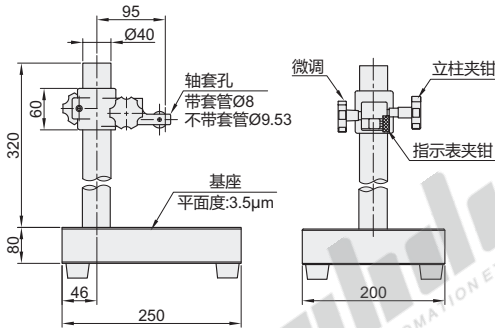

行程范围: 275
215-156-10

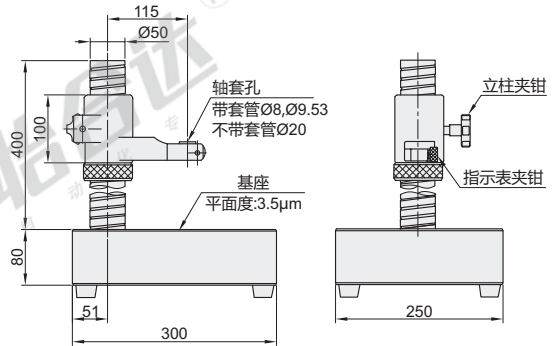

视角标准: 第一视角

型号	行程范围 (mm)	轴套孔(mm)	安装孔与测砧垂直度	备注
215-151-10	250	Ø8, Ø9.53		带有微调装置1mm测量范围
215-153-10	260	Ø8, Ø9.53, Ø20	<0.2mm/100mm	带有微调装置全测量范围
215-156-10	275	Ø8, Ø9.53, Ø20		带有微调装置全测量范围



型号
215-151-10
215-153-10

报价方式

请按图示订货 215-151-10