

60系列 ▶ 步距角1.8°

两相开环步进电机

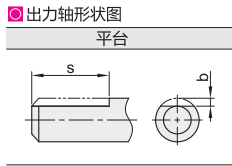

代码	类型	步距角	电机引出线(根)	适配驱动器	适用场合
ZJT10	60系列	1.8°	4	ZJX05四线DC20-50V系列	标准型
			4	ZJX10四线DC20-80V系列	适用更大转速要求场合
			6	ZJX15六线驱动电流0-4.5A系列	适用转速要求更快更稳定应用场合

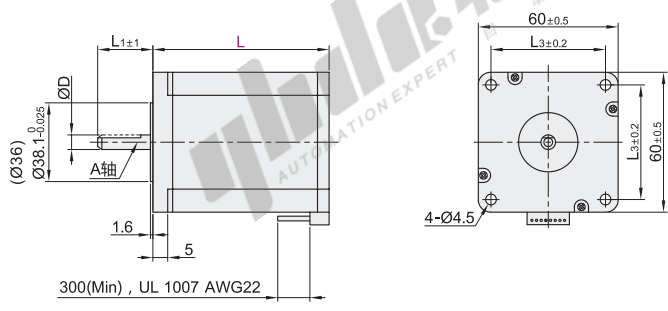

视角标准：第一视角

步进电机

① ()内尺寸为4线电机尺寸。

② 六线电机接线图 线长600mm

③ 四线电机接线图 线长300mm

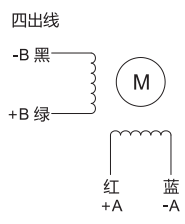
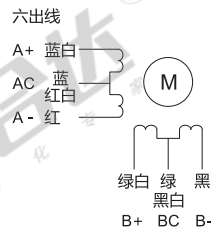
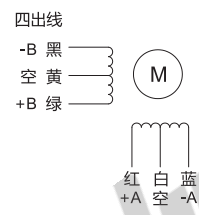
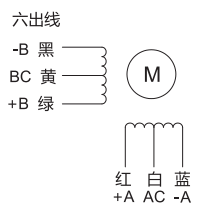

④ 速度扭矩参数(N.m)

型号	转速(rpm)	30	90	150	210	270	450	750	900	1200	1500
ZJT10-1.8-S-6-L67	2.10	2.00	1.95	1.87	1.75	1.60	1.45	1.30	1.20	1.15	
ZJT10-1.8-S-6-L88	2.70	2.59	2.60	2.48	2.26	1.49	0.95	0.95	0.76	0.69	
ZJT10-1.8-S-4-L65	2.00	1.95	1.90	1.80	1.70	1.58	1.44	1.30	1.20	1.15	
ZJT10-1.8-S-4-L86	2.70	2.61	2.60	2.47	2.25	1.50	0.94	0.96	0.75	0.69	

型号	输出轴数	引出线(根)	L 电机长度	电机轴径 D+0/-0.012	轴伸 b×s	额定电流 (A)	马达电压 (V)	保持转矩 (N.M)	相电阻 (Ω)	相电感 (mH)	转子惯量 (g.cm ²)	轴长 L ₁ (A轴)	安装孔距 L ₃	电机重量 (kg)
ZJT10	1.8	S(单轴A)	6	67	平台	2	4.8	2.1	2.4	4.6	570	24	47	1.03
			8	88	0.5×20	4	2.8	3.1	0.7	1.8	840			1.44
			4	65	平台	5	2.26	2	0.39	2	490	21	50	1.2
			5	86	0.5×15	5	6	3	0.43	2	690			1.3

① 以上仅为代表性产品，可按要求另行制作。



型号	代码	步距角(°)	输出轴数	引出线	L 电机长度	电机轴径 D
ZJT10	1.8	S	6	67	8	
				88		

ZJT10-1.8-S-6-L88



⑤ 通用规格

步距精度	5%
温度	80°C Max
环境温度	-20°C~+50°C
绝缘电阻	100MΩ Min 500VDC
耐压	500V AC 1minute
径向跳动	最大0.02mm(450g负载)
轴向跳动	最大0.08mm(450g负载)