

代码	WDC12060
安装方式	法兰底座
压把	实心压把
主体材质	SS400
表面处理	镀锌
夹持力(kg)	91
压把转角	100°
把手转角	60°
自重(g)	170
附件(压头螺丝)	WDN14134

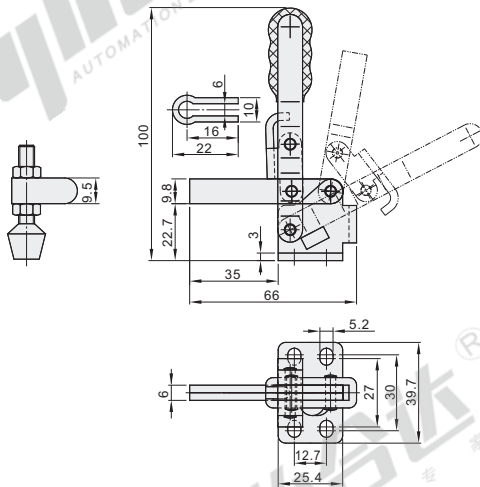

□ 分离式，可调整压头，需焊接使用。

视角标准：第一视角



请按图示订货

型号
WDC12060



未税价(元)

● 优惠价		
数量	1~9	10~
价格	100%	另行报价



交货期
5