

代码	WDC12140	WDC12502-B	WDC12142
安装方式	法兰底座	法兰底座	法兰底座
压把	短实心压把	U型压把	长实心压把
主体材质	SS400	SS400	SS400
表面处理	镀锌	镀锌	镀锌
夹持力(kg)	227	250	227
压把转角	100°	90°~150°	100°
把手转角	60°	70°~100°	60°
自重(g)	340	380	355
附件(压头螺丝)	WDN-56212	WDP-085012	WDN-56212

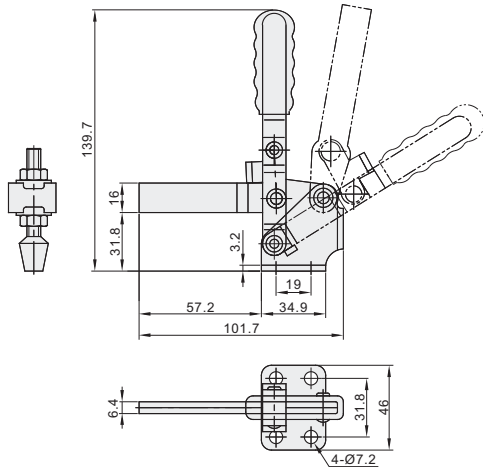

WDC12140



❑ 分离式，可调整压头，需焊接使用。

WDC12502-B

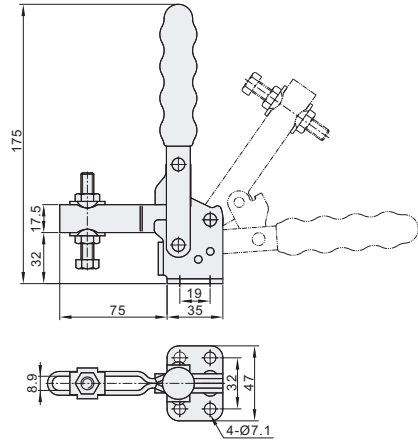

❑ 分离式，可调整压头，需焊接使用。

WDC12142

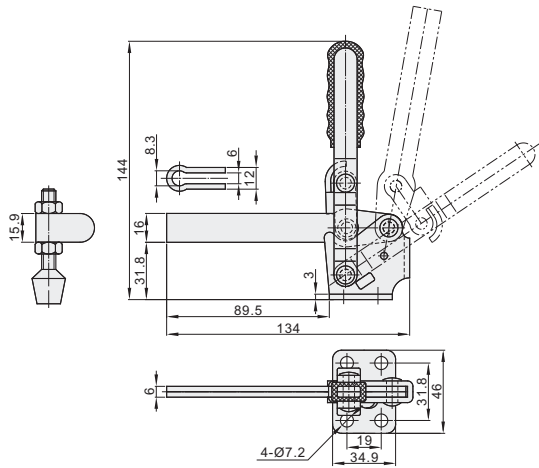

❑ 分离式可调整压头，需焊接使用。

视角标准：第一视角



型号
WDC12140



● 优惠价
数量 1~9 10~
价格 100% 另行报价

交货期
5