

# 快速夹钳

## 法兰底座 水平压紧式

代码	WDC22185	WDC22235
安装方式	法兰底座	法兰底座
压把	长开口压把	开口压把
主体材质	SS400	SS400
表面处理	镀锌	镀锌
夹持力(kg)	250	273
压把转角	96°	111°
把手转角	88°	94°
自重(g)	360	170
附件(压头螺丝)	WDN-56212	WDN-56212

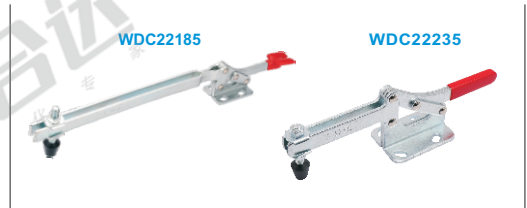

WDC22185

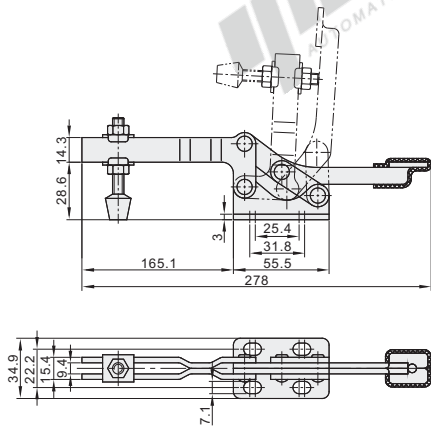

WDC-22235

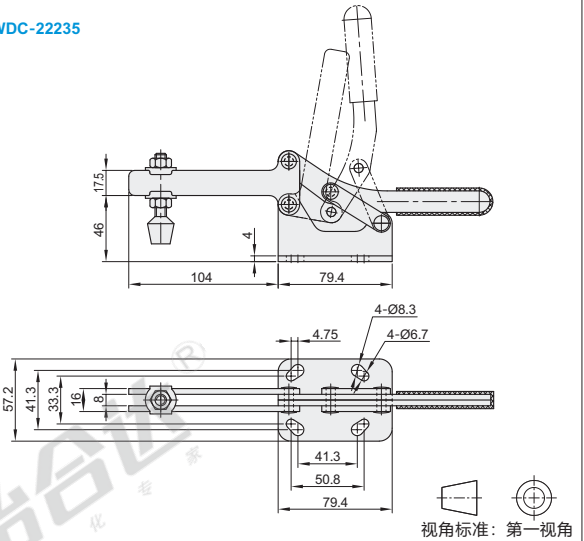

快速夹钳  
H3

代码	WDC25382	WDC20235
安装方式	法兰底座	法兰底座
压把	长开口压把	U型压把
主体材质	SS400	SS400
表面处理	镀锌	镀锌
夹持力(kg)	280	340
压把转角	80°	85°
把手转角	80°	50°
自重(g)	380	640
附件(压头螺丝)	WDP-086512	WDN-38312

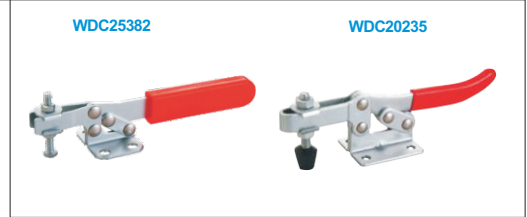

WDC25382

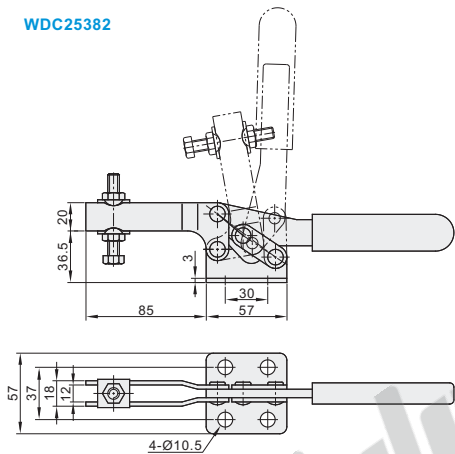

WDC20235

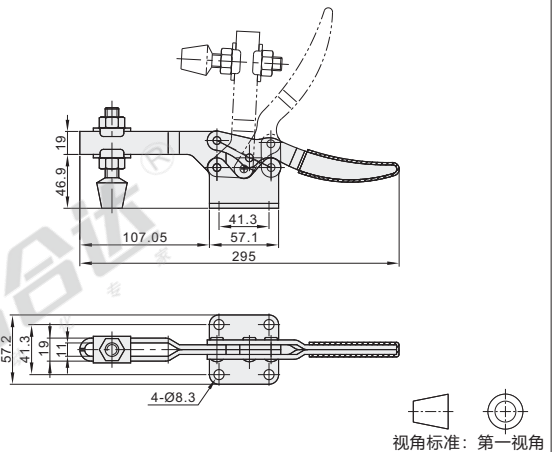

型号  
WDC25382



优惠价  
数量 | 1~9 | 10~  
价格 | 100% | 另行报价



交货期  
5

请按图示订货

未税价(元)

视角标准：第一视角