

活动铰链

代码	类型	材质	表面处理
ADU48-4510	无把手活动铰链	锌合金	喷油
ADU48-4510-S	带把手活动铰链		

用于型材与型材之间的连接，旋转范围为180°。

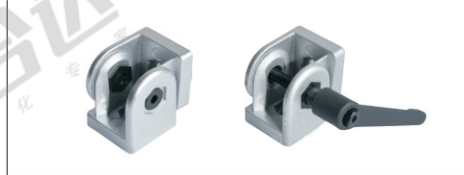

ADU48-4510
含附件4个

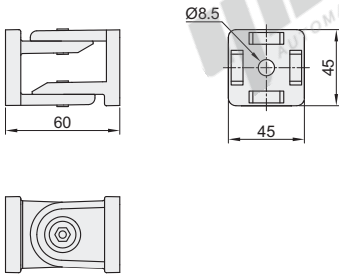

ADU48-4510-S
含附件4个

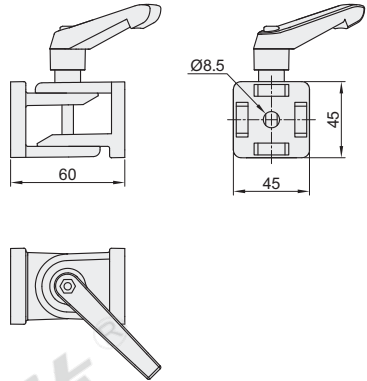

附件



代码	重量(g/pcs)
ADU48-4510	400
ADU48-4510-S	450

附件



视角标准：第一视角

EX Example 使用示例

分解图

组装图

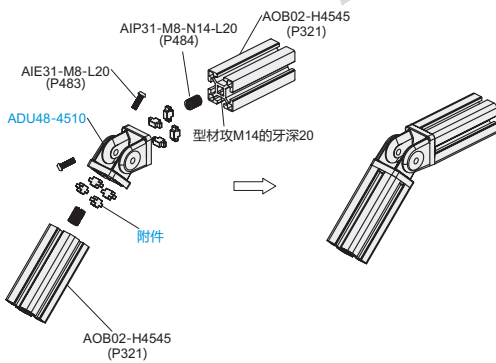

安装AOB02系列型材攻M14牙深20。

EX Example 使用示例

分解图

组装图

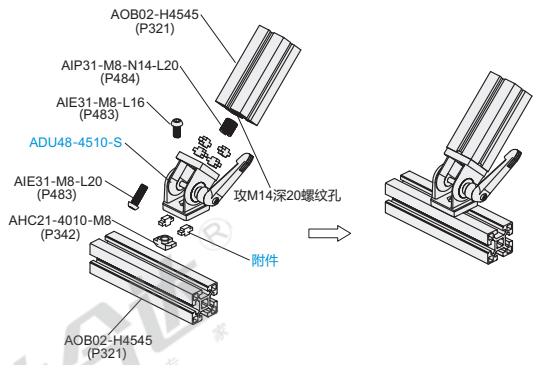

安装AOB02系列型材攻M14牙深20。



型号
ADU48-4510
ADU48-4510-S

