

欧标50/60系列型材用配件-连接部分

连接件

高强度角槽连接件

代码	类型	材质	表面处理
ADM01-5010	高强度角槽连接件	A6063-T5	喷砂氧化 (断面、加工孔处无氧化)

- ① 用于两条45度角的型材角槽内高强度连接。
- ② 产品适用于槽口壁厚为6的型材。

ADM01-5010-K18

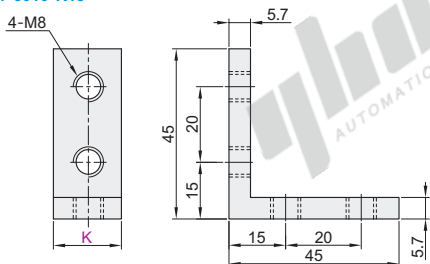

EX

Example
使用示例



分解图

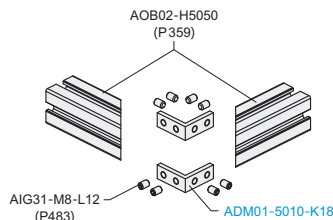

组装图

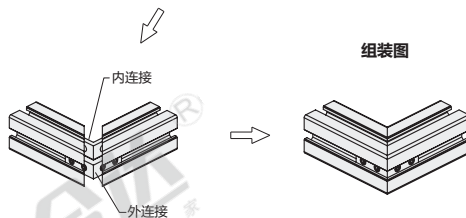

适用槽口:

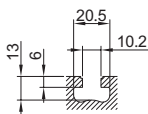

代码	重量(g/pcs)
ADM01-5010-K18	33



视角标准: 第一视角

槽内连接件

代码	类型	材质	表面处理
ADN31-5010	槽内连接件	SUS304	单面拉丝

- ① 用于两条45度角的型材角槽内高强度连接。
- ② 产品适用于槽口壁厚为6的型材。

ADN31-5010-K18

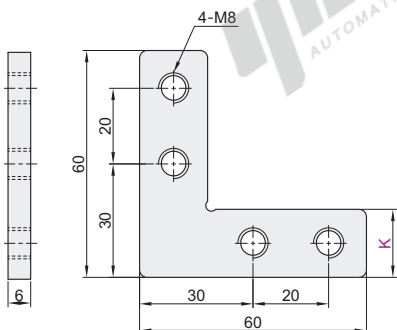

EX

Example
使用示例



分解图

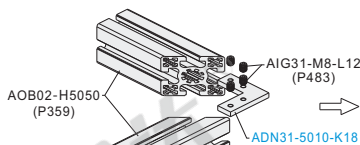

组装图

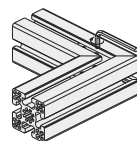

适用槽口:

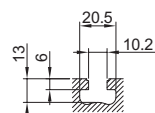

代码	重量(g/pcs)
ADN31-5010-K18	65



视角标准: 第一视角



请按图示订货

型号
ADM01-5010-K18
ADN31-5010-K18



报价
方式

- ① 型号 ADM01-5010-K18-SET-OB
- ② 型号 ADN31-5010-K18-SET-OB



可选加工

增加加工项目	代码	技术说明
配备合适的 紧定螺钉	SET-OB	指定SET时, 配备与连接件相配套 使用的紧定螺钉。 (例) 紧定螺钉: AIG31-M8-L12