

机械防护栏30/40系列配件

围栏支脚

代码	类型	材质	表面处理
AVR26	围栏支脚	碳钢	灰色烤漆
AVR27	围栏支脚	碳钢	黑色烤漆



- ① 用于固定隔断立柱型材，将型材牢固固定于地面。
- ② 可来图定制。

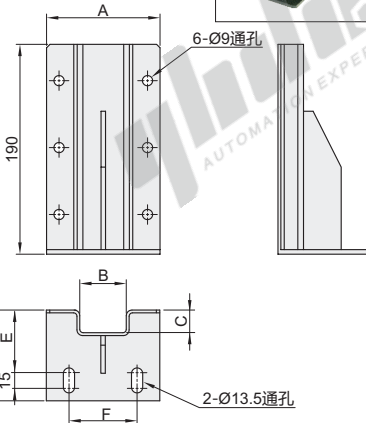

视角标准：第一视角

型号 代码	A	B	C	D	E	F	适用截面	重量(g/pcs)
AVR26	100	41	19.5	75	40	60	4040	845
	100	46	22	80	45	70	4545	940
	110	51	24.5	80	45	70	5050	970
AVR27	140	81	19.5	80	45	100	4080	1070
	140	81A	39.5	95	60	100	8080	1270
	140	91	44.5	100	65	100	9090	1350

EX

Example
使用示例

分解图

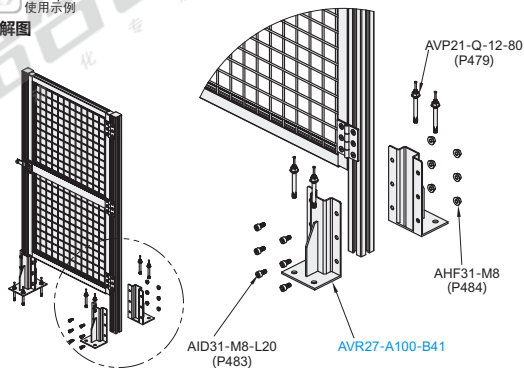

组装图

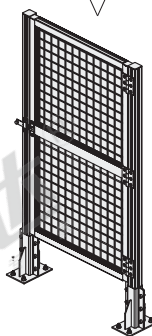

地面固定件

代码	类型	材质	表面处理
AVT47	地面固定件	锌合金	黑色烤漆

- ① 用于型材与地面间的高强度连接。

AVT47-40

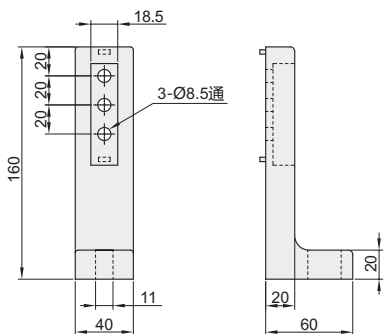

代码	重量(g/pcs)
AVT47-40	209

视角标准：第一视角

EX

Example
使用示例

分解图

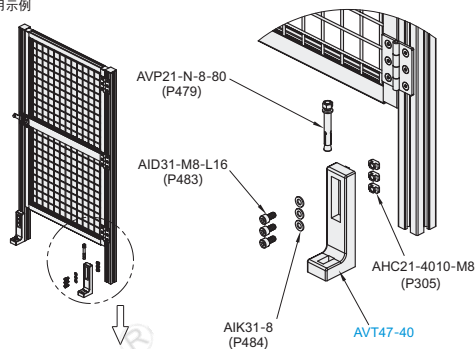

组装图

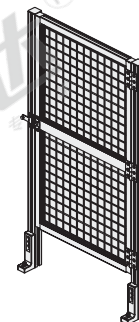

围栏支脚

型号	A	B
代码		
AVR26	100	41
AVR27	100	46

AVR26 — A100 — B41

报价
方式



请按图示订货