

侧边支座

代码	类型	材质	表面处理
AYF11-D40-CZ	侧边支座	ADC12	光饰

- ① 用于圆管扶手型材与踏板框架之间的连接。
- ② 产品预装2颗M10-L12紧定螺钉。

AYF11-D40-CZ

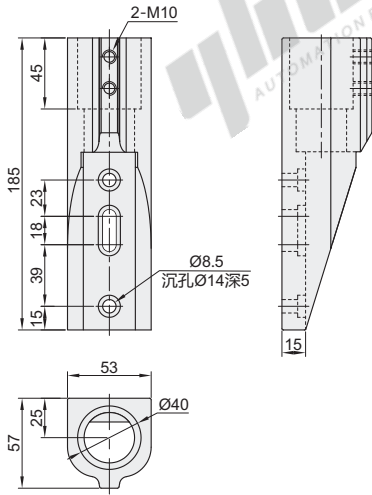

EX Example
使用示例

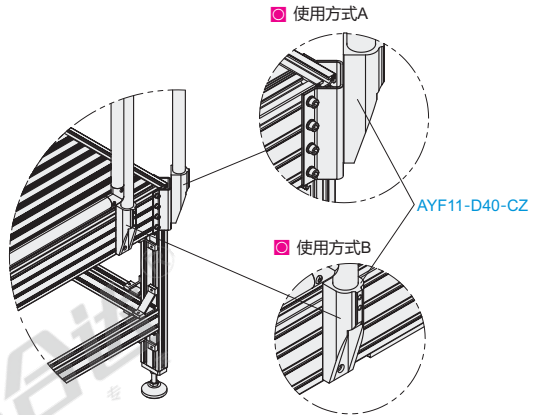

代码	重量(g/pcs)
AYF11-D40-CZ	627

视角标准：第一视角



请按图示订货

型号

AYF11-D40-CZ

报价
方式



可选加工

型号 AYF11-D40-CZ-SET-A AYF11-D40-CZ-SET-B

增加加工项目	代码	技术说明
配备合适的螺钉和螺母	SET-A	指定SET时，配备与侧边支座相配套使用的螺钉。(例) 螺钉：AID31-M8-L20
	SET-B	指定SET时，配备与侧边支座相配套使用的螺钉、螺母。(例) 螺钉：AID31-M8-L20 T型螺母：AHC21-4010-M8