

带螺纹型搭扣

代码	类型	材质	表面处理
HFQ49	重载型 三角型	SUS304	震动抛光

规格: 139

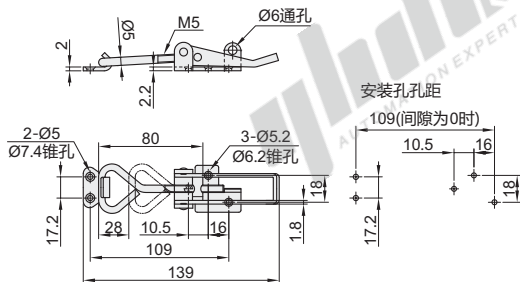

规格: 186

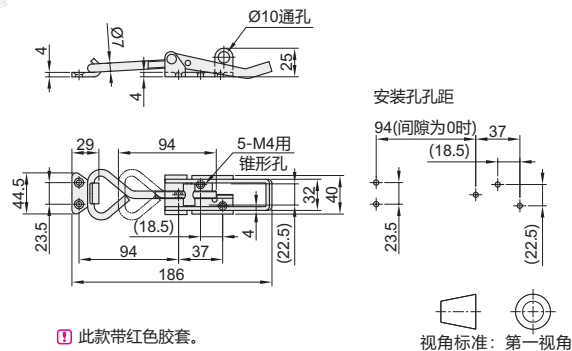

型号		拉伸承重 (kgf)	参考重量 (kg/pcs)
代码	规格		
HFQ49	139	180	0.078
	186	200	0.22



型号	
代码	规格
HFQ49	139
	186

HFQ49—139



数量	优惠价	
	1~9	10~
价格	100%	另行报价



交货期
1

条型搭扣

代码	类型	材质	表面处理
HFQ83	螺纹调节型	SUS304	镜面抛光
HFQ84	弹簧压缩型		

螺纹调节型
 HFQ83

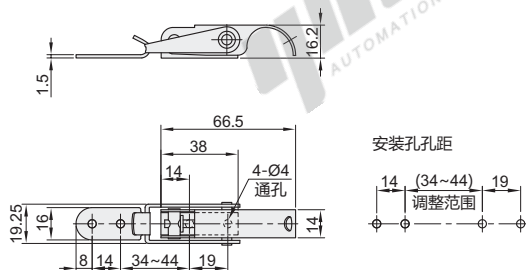

弹簧压缩型
 HFQ84

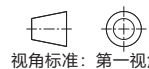
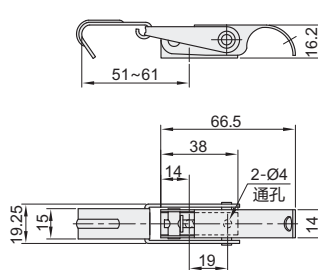

型号		参考重量 (kg/pcs)
代码	规格	
HFQ83	20	0.08
HFQ84		0.09



型号	
代码	规格
HFQ83	20
HFQ84	

HFQ83—20



数量	优惠价	
	1~9	10~
价格	100%	另行报价



交货期
1