

☑ 箱包用搭扣

代码	类型		材质	表面处理
HGA41	箱包用搭扣	无锁型	SPCC	镀铬
HGA42		方型		
HGA46		带锁型		

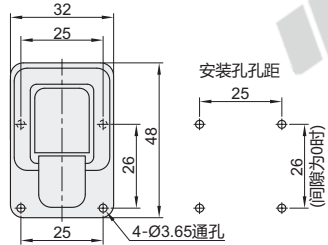

无锁型·方型
HGA41



无锁型·碟型
HGA42

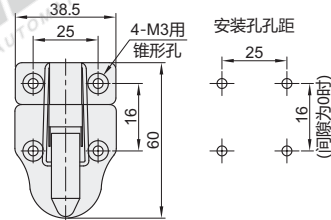

带锁型·方型
HGA46

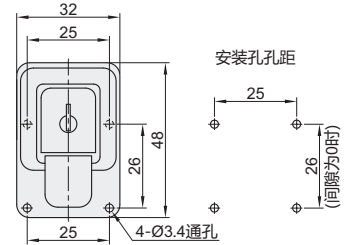

视角标准：第一视角

☑ 无锁型·方型

型号		拉伸承重 (kgf)	参考重量 (kg/pcs)
代码	规格		
HGA41	48	20	0.019

☑ 无锁型·碟型

型号		拉伸承重 (kgf)	参考重量 (kg/pcs)
代码	规格		
HGA42	60A	30	0.02

☑ 带锁型

型号		拉伸承重 (kgf)	参考重量 (kg/pcs)
代码	规格		
HGA46	48	20	0.02



型号	
代码	规格
HGA42	60A

HGA42—60A



优惠价		
数量	1~9	10~
价格	100%	另行报价



☑ 弹簧型搭扣

代码	类型		材质	表面处理
HFQ57	普通型	窄型	SUS304	滚筒研磨
HFQ58			SPCC	镀彩锌

ⓘ 本图表示紧固余量为0mm时的场合。

HFQ57

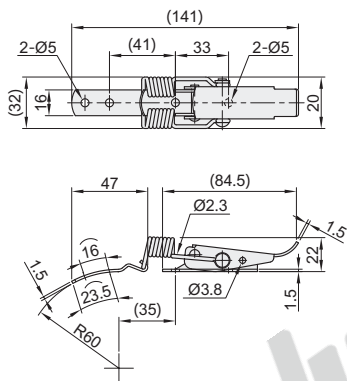

HFQ58

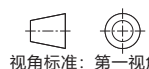
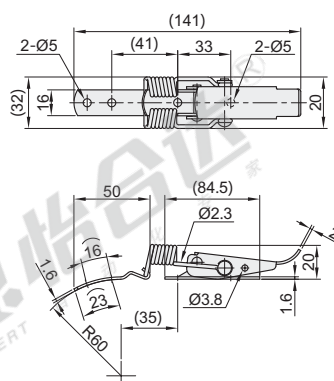

视角标准：第一视角

型号		参考重量 (kg/pcs)
代码	规格	
HFQ57	47	0.076
HFQ58	50	



型号	
代码	规格
HFQ57	47

HFQ57—47



优惠价		
数量	1~9	10~
价格	100%	另行报价

