

按压式球形扣

嵌入型

较紧型/较弱型 保持力12~34N

球形扣

较紧型

代码	类型	安装类型	材质			颜色
			本体	夹臂	公扣	
HFW48	较紧型	嵌入型	POM	PA	POM	黑色

特点:

- 小型、保持力强;
- 通过按压式操作进行门的开闭, 无需拉手、抓手;
- 关门时, 只要用手指轻轻推压, 夹臂即可牢牢扣住公扣, 将门固定。开门时, 只要用手指轻轻推门即可开启。



母扣

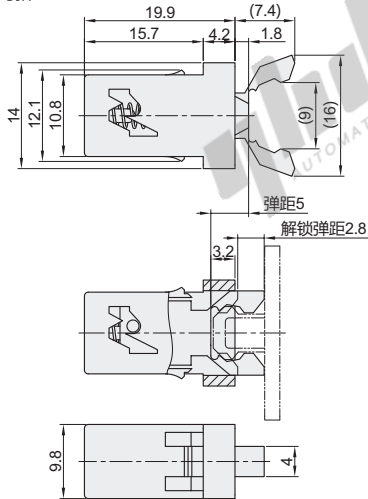

公扣

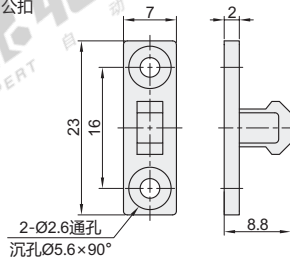

开孔尺寸

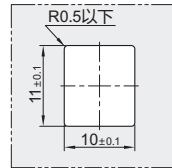

安装示例

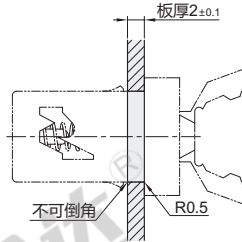

视角标准: 第一视角

型号		保持力 (kgf)	适用板厚	参考重量 (kg/pcs)
代码	规格			
HFW48	20	3.5	2	0.0023



请按图示订货

型号	
代码	规格
HFW48	20



未税价(元)

优惠价	
数量	1~9 10~
价格	100% 另行报价



交货期
3

较弱型

代码	类型	安装类型	材质			颜色
			本体	夹臂	公扣	
HFW51	较弱型	嵌入型	POM	PA	POM	黑色

特点:

- 通过按压式操作进行门的开闭, 无需拉手、抓手;
- 关门时, 只要用手指轻轻推压, 夹臂即可牢牢扣住公扣, 将门固定。开门时, 只要用手指轻轻推门即可开启。



母扣

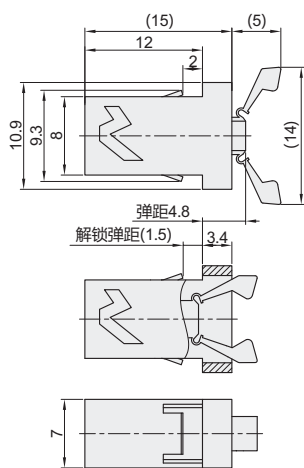

1(木制品用公扣)

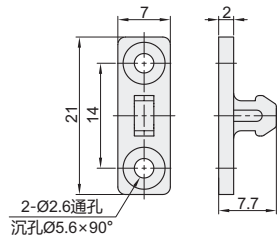

2(钣金用公扣)

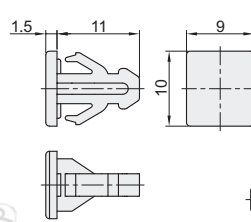

视角标准: 第一视角

母扣开孔尺寸

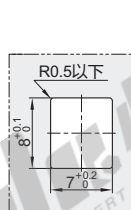

母扣安装示例

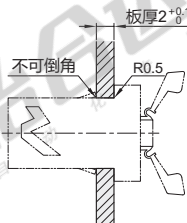

2(钣金用公扣)开孔尺寸

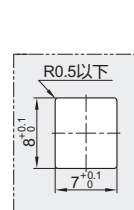

2(钣金用公扣)安装示例

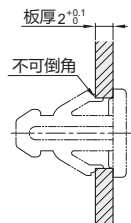

型号		公扣选择	保持力 (kgf)	适用板厚	参考重量 (kg/pcs)
代码	规格				
HFW51	15	1 (木制品用公扣)	1.2	2	0.0007
		2 (钣金用公扣)			



请按图示订货

型号		公扣选择
代码	规格	
HFW51	15	1

HFW51-15-2



未税价(元)

优惠价	
数量	1~9 10~
价格	100% 另行报价



交货期
3