

自动锁定型可调撑杆 手动式伸缩可调撑杆

- 普通门用 · 齿形可调/滑动可调
- 重型门用

自动锁定型可调撑杆 · 单点固定

代码	类型	材质	表面处理
HFX21	单点固定 齿形可调	SPCC	镀锌

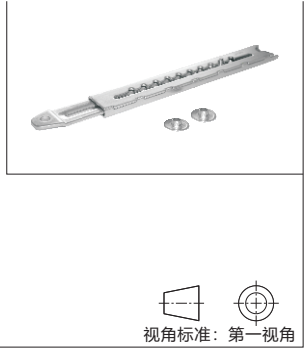
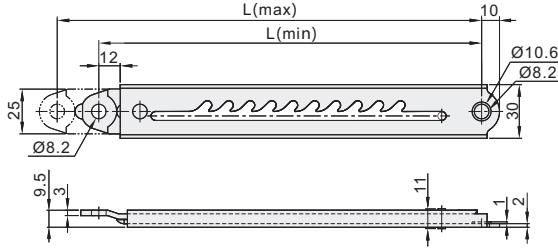

视角标准：第一视角

型号		止口数	L(max)	L(min)	(L伸出)止口数										参考重量 (kg/pcs)
代码	规格				1	2	3	4	5	6	7	8	9	10	
HFX21	10	10	374	214	234.5	248	261	274.5	288	301	314.5	327	340.5	354	0.3

请按图示订货 HFX21—10

型号	规格	止口数
HFX21	10	10

● 优惠价

数量	1~9	10~
价格	100%	另行报价

未税价(元)

交货期

1

自动锁定型可调撑杆 · 两点固定

代码	类型	材质	表面处理
HFX26	两点固定 滑动可调	SUS304	电解研磨

① 图示为右用。

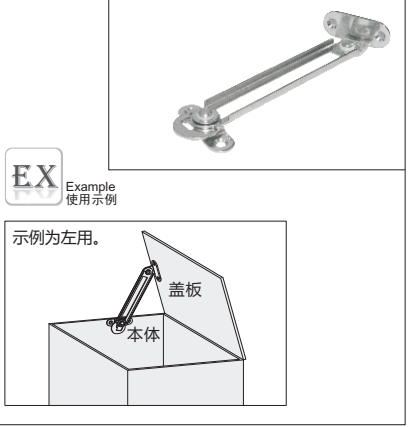
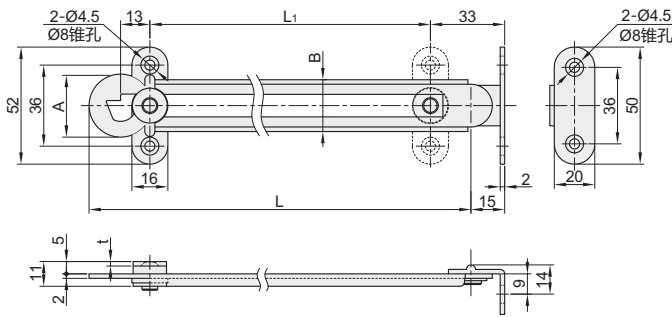

型号		左右	L	L ₁	A	B	t	参考重量 (kg/pcs)
代码	规格							
HFX26	150	L(左用)	150	105	28	23	1.5	0.08
	198	R(右用)	198	153	30	24	2	0.09
	277		277	231	30	24	2	0.12

请按图示订货 HFX26—150—L

型号	规格	左右
HFX26	150	L(左用)
HFX26	198	R(右用)

● 优惠价

数量	1~9	10~
价格	100%	另行报价

未税价(元)

交货期

3

手动式伸缩可调撑杆

代码	类型	材质	表面处理
HFX58	三点固定	SUS304	拉丝

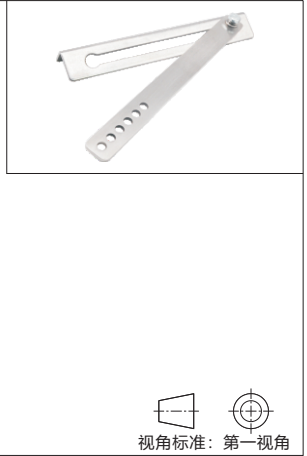
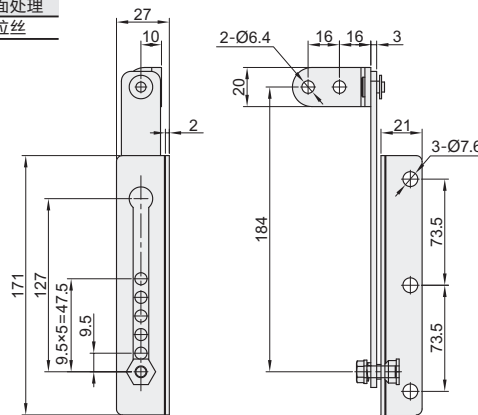

型号		拉伸承重 (N/1根)	参考重量 (kg/pcs)
代码	规格		
HFX58	171	60	0.182

请按图示订货 HFX58—171

型号	规格
HFX58	171

● 优惠价

数量	1~9	10~
价格	100%	另行报价

未税价(元)

交货期

5

撑杆
氮气弹簧